



---

# MANUAL DE USUARIO

## AIRE ACONDICIONADO

---

**PLUS**   
**EFFICIENT**  
S E R I E S

**GRACIAS POR ELEGIR PRODUCTOS UA UNITED APPLIANCES.**

Lea atentamente el manual antes de la operación y guárdelo como referencia. Este manual es solo para referencia, identifique las instrucciones de acuerdo con el equipo adquirido. El fabricante tiene la autoridad para rediseñar o modificar sus productos sin previo aviso.



# ÍNDICE

PRECAUCIONES DE SEGURIDAD .....	4
NOMBRE DE PARTES .....	7
INSTRUCCIONES DE FUNCIONAMIENTO .....	9
CONTROL REMOTO .....	11
INSTRUCCIONES DE MANTENIMIENTO (R32) .....	23
PRECAUCIONES DE INSTALACIÓN (R32/R410A) .....	29
INSTALACIÓN DE LA UNIDAD INTERIOR .....	32
INSTALACIÓN DE LA UNIDAD EXTERIOR .....	37
PRUEBA DE FUNCIONAMIENTO .....	41
MANTENIMIENTO .....	42
SOLUCIÓN DE PROBLEMAS .....	43
OPERACIÓN WIFI .....	44

\* El diseño y las especificaciones están sujetos a cambios sin previo aviso para mejorar el producto. Consulte con el distribuidor o el fabricante para obtener más detalles.

\* La forma y la posición de los botones y los indicadores pueden variar según el modelo, pero su función es la misma.

---

## MODELOS

---

**UAWC12-AN6F1**

**UAWH12-AN6F1**

**UAWC12-DN6F1**

**UAWH12-DN6F1**

**UAWC18-DN6F1**

**UAWH18-DN6F1**

**UAWC24-DN6F1**

**UAWH24-DN6F1**

**UAWC36-DN6F1**

**UAWH36-DN6F1**

**PLUS**   
**EFFICIENT**  
S E R I E S

## PRECAUCIONES DE SEGURIDAD

### NORMAS DE SEGURIDAD Y RECOMENDACIONES PARA EL INSTALADOR

1. Lea esta guía antes de instalar y utilizar el aparato.
2. Durante la instalación de las unidades interior y exterior, se debe prohibir el acceso de los niños a la zona de trabajo. Podrían producirse accidentes imprevisibles. Este electrodoméstico no está diseñado para ser utilizado por menores de edad o personas con capacidades especiales sin ser supervisados.
3. Asegúrese de que la base de la unidad exterior esté bien fijada.
4. Compruebe que no pueda entrar aire en el sistema refrigerante y compruebe que no haya fugas de refrigerante al mover el aire acondicionado.
5. Realice un ciclo de prueba después de instalar el aire acondicionado y registre los datos de funcionamiento.
6. Proteja la unidad interior con un fusible de capacidad adecuada para la corriente de entrada máxima o con otro dispositivo de protección contra sobrecargas.
7. Asegúrese de que la tensión de la red eléctrica corresponde a la indicada en la placa de características. Mantenga limpio el interruptor o el enchufe de alimentación. Inserte el enchufe de alimentación de forma correcta y firme en la toma de corriente, evitando así el riesgo de descarga eléctrica o incendio debido a un contacto insuficiente.
8. Compruebe que la toma sea adecuada para el enchufe; de lo contrario, cambie la toma.
9. El aparato debe estar equipado con un dispositivo de desconexión de la red eléctrica que permita una separación de contactos en todos los polos que garantice una desconexión completa en condiciones de «sobretensión de categoría III», y dicho dispositivo debe estar incorporado en el cableado fijo de acuerdo con las normas de cableado.
10. El aire acondicionado debe ser instalado por personal profesional o cualificado.
11. No instale el aparato a menos de 50 cm de sustancias inflamables (alcohol, etc.) o de recipientes a presión (por ejemplo, aerosoles).
12. Si el aparato se utiliza en zonas sin posibilidad de ventilación, se deben tomar precauciones para evitar que las fugas de gas refrigerante permanezcan en el ambiente y creen un peligro de incendio.
13. Los materiales de embalaje son reciclables y deben desecharse en los contenedores de residuos separados. Al final de su vida útil, lleve el aire acondicionado a un centro especial de recogida de residuos para su eliminación.
14. Utilice el aire acondicionado únicamente según las instrucciones de este manual. Estas instrucciones no pretenden abarcar todas las condiciones y situaciones posibles. Por lo tanto, al igual que con cualquier electrodoméstico, se recomienda siempre actuar con sentido común y precaución durante la instalación, el funcionamiento y el mantenimiento.
15. El aparato debe instalarse de acuerdo con la normativa nacional aplicable.
16. Antes de acceder a los terminales, se deben desconectar todos los circuitos eléctricos de la fuente de alimentación.
17. El aparato se instalará de acuerdo con la normativa nacional de cableado.
18. Este aparato puede ser utilizado por niños mayores de 8 años y personas con capacidades físicas, sensoriales o mentales reducidas o con falta de experiencia y conocimientos, siempre que hayan recibido supervisión o instrucciones sobre el uso seguro del aparato y comprendan los riesgos que conlleva. Los niños no deben jugar con el aparato. La limpieza y el mantenimiento por parte del usuario no deben ser realizados por niños sin supervisión.
19. No intente instalar el acondicionador usted mismo; póngase siempre en contacto con personal técnico especializado.
20. La limpieza y el mantenimiento deben ser realizados por personal técnico especializado. En cualquier caso, desconecte el aparato de la red eléctrica antes de realizar cualquier limpieza o mantenimiento.

21. Asegúrese de que la tensión de la red eléctrica corresponde a la indicada en la placa de características. Mantenga limpio el interruptor o el enchufe. Inserte el enchufe correctamente y con firmeza en la toma de corriente, evitando así el riesgo de descarga eléctrica o incendio debido a un contacto insuficiente.
22. No desconecte el enchufe para apagar el aparato cuando esté en funcionamiento, ya que podría producirse una chispa y provocar un incendio, etc.
23. Este aparato ha sido fabricado para climatizar ambientes domésticos y no debe utilizarse para ningún otro fin, como secar ropa, enfriar alimentos, etc.
24. Utilice siempre el aparato con el filtro de aire montado. El uso del acondicionador sin filtro de aire podría provocar una acumulación excesiva de polvo o residuos en las partes internas del dispositivo, con posibles fallos posteriores.
25. El usuario es responsable de que el aparato sea instalado por un técnico cualificado, que deberá comprobar que está conectado a tierra de acuerdo con la legislación vigente e insertar un disyuntor termomagnético.
26. Las baterías del control remoto deben reciclarse o desecharse de forma adecuada. Para desechar las baterías usadas, deposítelas como residuos municipales selectivos en el punto de recogida accesible.
27. No permanezca nunca expuesto directamente al flujo de aire frío durante mucho tiempo. La exposición directa y prolongada al aire frío podría ser peligrosa para su salud. Se debe tener especial cuidado en las habitaciones donde haya niños, personas mayores o enfermas.
28. Si el aparato emite humo o huele a quemado, corte inmediatamente el suministro eléctrico y póngase en contacto con el centro de servicio técnico.
29. El uso prolongado del dispositivo en tales condiciones podría provocar un incendio o una descarga eléctrica.
30. Las reparaciones solo deben ser realizadas por un centro de servicio autorizado del fabricante. Una reparación incorrecta podría exponer al usuario al riesgo de descarga eléctrica, etc.
31. Desconecte el interruptor automático si prevé no utilizar el dispositivo durante un periodo prolongado. La dirección del flujo de aire debe ajustarse correctamente.
32. Las aletas deben dirigirse hacia abajo en el modo de calefacción y hacia arriba en el modo de refrigeración.
33. Asegúrese de que el aparato esté desconectado de la fuente de alimentación cuando vaya a permanecer inoperativo durante un periodo prolongado y antes de realizar cualquier limpieza o mantenimiento.
34. Seleccionar la temperatura más adecuada puede evitar daños en el aparato.

## **NORMAS DE SEGURIDAD Y PROHIBICIONES**

1. No doble, tire ni comprima el cable de alimentación, ya que podría dañarlo. Las descargas eléctricas o los incendios probablemente se deban a un cable de alimentación dañado. Solo personal técnico especializado debe sustituir un cable de alimentación dañado.
2. No utilice extensiones ni módulos múltiples.
3. No toque el aparato con los pies descalzos o con partes del cuerpo mojadas o húmedas.
4. No obstruya la entrada o salida de aire de la unidad interior o exterior. La obstrucción de estas aberturas provoca una reducción de la eficiencia operativa del acondicionador, con posibles fallos o daños como consecuencia.
5. No altere en modo alguno las características del aparato.
6. No instale el aparato en entornos donde el aire pueda contener gas, aceite o azufre, ni cerca de fuentes de calor.
7. Este aparato no está destinado a ser utilizado por personas (incluidos niños) con capacidades físicas, sensoriales o mentales reducidas, o con falta de experiencia y conocimientos, a menos que hayan recibido supervisión o instrucciones sobre el uso del aparato por parte de una persona responsable de su seguridad.
8. No se suba al aparato ni coloque objetos pesados o calientes sobre él.
9. No deje las ventanas o puertas abiertas durante mucho tiempo cuando el aire acondicionado esté funcionando.
10. No dirija el flujo de aire hacia plantas o animales.
11. Una exposición prolongada al flujo de aire frío del aire acondicionado podría tener efectos negativos en las plantas y los animales.
12. No ponga el aire acondicionado en contacto con el agua, ya que el aislamiento eléctrico podría dañarse y provocar una electrocución.
13. No se suba ni coloque objetos sobre la unidad exterior.
14. Nunca introduzca un palo u objeto similar en el aparato. Podría causar lesiones.
15. Se debe supervisar a los niños para asegurarse de que no jueguen con el aparato. Si el cable de alimentación está dañado, debe ser sustituido por el fabricante, su agente de servicio o personas igualmente cualificadas para evitar cualquier peligro.

## NOMBRES DE LAS PIEZAS

### Unidad interior

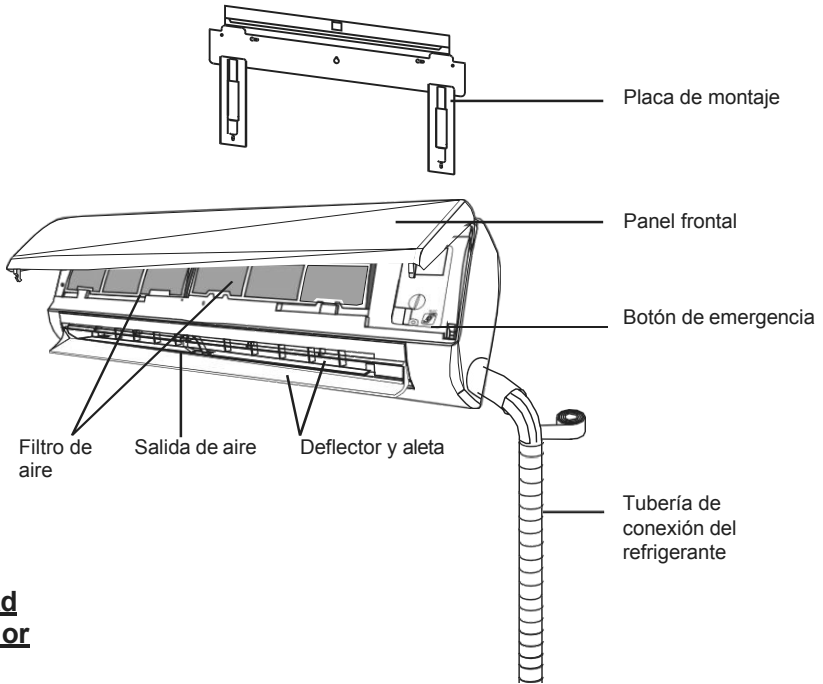



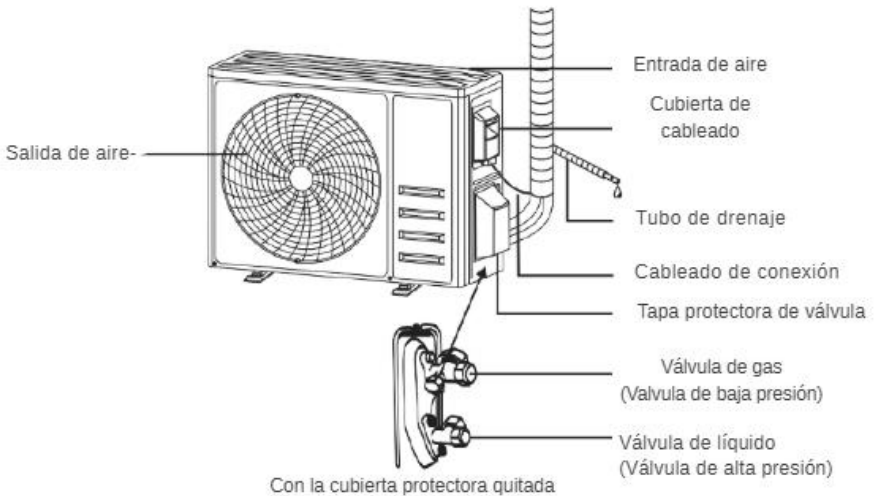

### Unidad exterior



**PANTALLA INTERIOR**



N.	Led	Función
1		Indicador para temporizador, temperatura y códigos de error.
2		Se ilumina durante el funcionamiento del temporizador.
3		Modo SLEEP

 La forma y la posición de los interruptores y los indicadores pueden variar según el modelo, pero su función es la misma.

## INSTRUCCIONES DE FUNCIONAMIENTO

El aire aspirado por el ventilador entra por la rejilla y pasa a través del filtro, luego se enfría/deshumidifica o se calienta a través del intercambiador de calor.

La dirección de la salida de aire se regula hacia arriba y hacia abajo mediante aletas motorizadas y se mueve manualmente hacia la derecha y hacia la izquierda mediante deflectores verticales. En algunos modelos, los deflectores verticales también pueden controlarse mediante un motor.

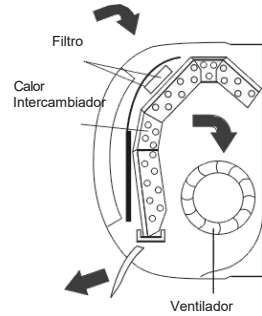

⚠ Si se intenta utilizar el aire acondicionado a una temperatura superior al rango especificado, es posible que se active el dispositivo de protección del aire acondicionado y que este deje de funcionar. Por lo tanto, intente utilizar el aire acondicionado en las siguientes condiciones de temperatura.

### Aire acondicionado ON-OFF:

Temperatura	MODO	Calefacción	Refrigeración	Secado
Temperatura ambiente		0 °C~27 °C (32 °F~80 °F)	17 °C~32 °C (63 °F~90 °F)	
Temperatura exterior		-7 °C ~ 24 °C (19 °F ~ 75 °F)	15 °C~50 °C (59 °F~109 °F)	

Con la fuente de alimentación conectada, reinicie el aire acondicionado después de apagarlo o cámbielo a otro modo durante el funcionamiento, y se activará el dispositivo de protección del aire acondicionado. El compresor reanudará su funcionamiento después de 3 minutos.

### ⚠ Características del funcionamiento de la calefacción (aplicable a los modelos con bomba de calor) Pre calentamiento:

Cuando se activa la función de calefacción, la unidad interior tardará entre 2 y 5 minutos en precalentarse, tras lo cual el aire acondicionado comenzará a calentar y a expulsar aire caliente.

### Descongelación:

Durante la calefacción, cuando la unidad exterior se congela, el aire acondicionado activará la función de descongelación automática para mejorar el efecto de calefacción. Durante la descongelación, los ventiladores interior y exterior dejan de funcionar. El aire acondicionado reanudará la calefacción automáticamente una vez finalizada la descongelación.

**⚠ Botón de emergencia:**

Abra el panel y busque el botón de emergencia en la caja de control electrónico cuando el control remoto falle. (Pulse siempre el botón de emergencia con material aislante).



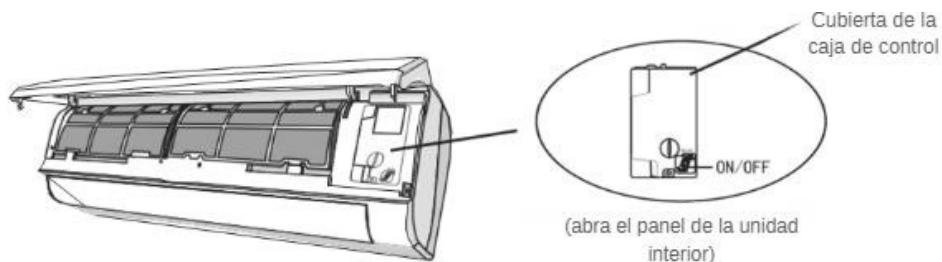

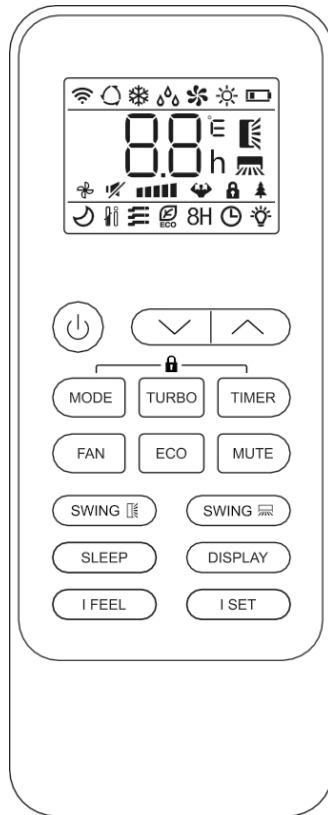

Estado actual	Funcionamiento	Responder	Modo de entrada
En espera	Pulse una vez el botón de emergencia	Suena un pitido breve una vez.	Modo de refrigeración
En espera (Solo para modelos con bomba de calor)	Pulse dos veces el botón de emergencia en 3 segundos	Suena un pitido breve una vez.	Modo calefacción
En funcionamiento	Pulse el botón de emergencia una vez	Seguirá emitiendo un pitido durante un rato.	Modo apagado



## CONTROL REMOTO



**Botones del CONTROL**

N.º	Botón	Función
1		Para encender/apagar el aire acondicionado.
2		Para aumentar la temperatura o configurar las horas del temporizador.
3		Para disminuir la temperatura o las horas de ajuste del temporizador.
4	MODE	Para seleccionar el modo de funcionamiento: AUTO, REFRIGERACIÓN, DESHUMIDIFICACIÓN, VENTILACIÓN, CALEFACCIÓN.
5	TURBO	Para activar/desactivar la función TURBO.
6	TIMER	Para ajustar el tiempo de encendido/apagado del temporizador.
7	FAN	Para seleccionar la velocidad del ventilador: automático/silencioso/bajo/medio-bajo/medio/medio-alto/alto/turbo.
8	ECO	1) Para activar/desactivar la función ECO. 2) Pulse prolongadamente para activar/desactivar la función de calefacción 8° C (dependiendo de los modelos).
9	MUTE	1) Para activar/desactivar la función MUTE. 2) Mantenga pulsado para activar/desactivar la función GEN (dependiendo del modelo).
10	SWING 	Para detener o iniciar el movimiento horizontal de las aletas de la rejilla o ajustar la dirección deseada del flujo de aire hacia arriba o hacia abajo.
11	SWING 	Para detener o iniciar el movimiento de las rejillas deflectoras verticales o ajustar la dirección deseada del flujo de aire hacia la izquierda o hacia la derecha.
12	SLEEP	Para activar/desactivar la función SLEEP.
13	DISPLAY	Para activar/desactivar la pantalla LED.
14	I FEEL	Para activar la función I FEEL.
15	I SET	Para memorizar la temperatura, el modo y la velocidad del ventilador según sus necesidades.
16	BLOQUEO PARA NIÑOS	Mantenga pulsados los botones «MODE» y «TIMER» para activar/desactivar la función BLOQUEO PARA NIÑOS.
17	AUTOLIMPIEZA	Con el dispositivo apagado, mantenga pulsados simultáneamente los botones «SWING  » y «SWING  » durante 3 segundos para activar/

 La pantalla y algunas funciones del CONTROL REMOTO pueden variar según el modelo.

 La forma y la posición de los botones y los indicadores pueden variar según el modelo, pero su función es la misma.

 La unidad confirma la recepción correcta de cada pulsación con un pitido.

**PANTALLA CONTROL REMOTO, significado de los símbolos de la pantalla de cristal**

N.º	Símbolos	Significado
1		Indicador del MODO AUTOMÁTICO
2		Indicador MODO REFRIGERACIÓN
3		Indicador MODO SECO
4		Indicador MODO VENTILADOR
5		Indicador MODO CALEFACCIÓN
6		Indicador de BATERÍA
7		Indicador de TEMPERATURA
8		Oscilación automática arriba-abajo
9		Oscilación automática izquierda-derecha
10		Indicador MUTE
11		Velocidad del ventilador: Automático/silencioso/bajo/medio-bajo/medio/medio-alto/alto/turbo
12		Indicador TURBO
13		Indicador CHILD LOCK
14		Indicador HEALTH
15		Indicador MODO DE SUSPENSIÓN
16		Indicador «I FEEL»
17		Indicador GENTLE WIND (VIENTO SUAVE)
18		Indicador ECO
19	8H	Indicador de función de calefacción a 8 °C
20		Indicador TIMER
21		Indicador de LUZ DE PANTALLA

**Sustitución de las baterías**

Retire la tapa de la batería de la parte posterior del CONTROL REMOTO, deslizándola en la dirección que indica la flecha.

Instale las baterías siguiendo las indicaciones (+ y -) que aparecen en el CONTROL REMOTO.

Vuelva a colocar la tapa de las baterías deslizándola hasta que encaje en su sitio.

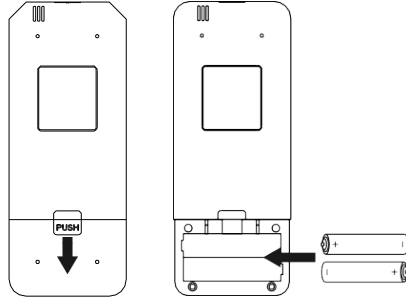

La imagen es solo orientativa; consulte el producto real.



- Utilice 2 baterías LRO 3 AAA (1,5V).
- No utilice baterías recargables.
- Sustituya las baterías viejas por otras nuevas del mismo tipo cuando la pantalla ya no sea legible.
- No deseche las baterías como residuos municipales sin clasificar.
- Es necesario recoger estos residuos por separado para su tratamiento especial.

**Nota:**

Si configura el CONTROL REMOTO en modo refrigeración, no será posible activar la función de calefacción en unidades con bomba de calor. Si necesita reiniciarlo, retire las baterías y vuelva a instalarlas.

En algunos modelos de CONTROL REMOTO, se puede programar la visualización de la temperatura entre °C y °F.

1. Mantenga pulsado el **TURBO** o **FAN** durante más de 5 segundos para cambiar del modo;
2. Mantenga pulsado el **TURBO** o **FAN** hasta que cambie a °C y °F;

3. A continuación, suelte el botón y espere 5 segundos; la función quedará seleccionada.

**Nota:**

1. Apunte el CONTROL REMOTO hacia el aire acondicionado.
2. Compruebe que no haya objetos entre el CONTROL REMOTO y el receptor de señal de la unidad interior.
3. Nunca deje el CONTROL REMOTO expuesto a los rayos del sol.
4. Mantenga el CONTROL REMOTO a una distancia mínima de 1 m del televisor u otros aparatos eléctricos.

## INSTRUCCIONES DE FUNCIONAMIENTO

### Encender/apagar el aire acondicionado

Pulse el botón «» para encender o apagar el aire acondicionado.

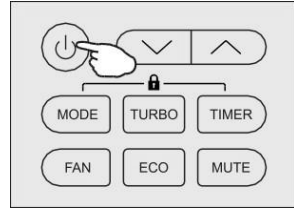

### MODO REFRIGERACIÓN



La función de refrigeración permite que el aire acondicionado enfríe la habitación y, al mismo tiempo, reduzca la humedad del aire.

Para activar la función de refrigeración (COOL), pulse el botón **MODE** hasta que aparezca el símbolo  en la pantalla.

Con el botón «» o «», ajuste una temperatura más baja que la de la habitación.

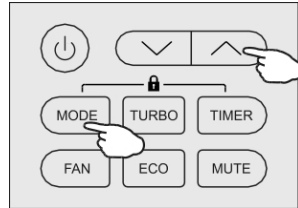



### MODO CALEFACCIÓN



La función de calefacción permite que el aire acondicionado caliente la habitación.

Para activar la función de calefacción (HEAT), pulse el botón **MODE** hasta que aparezca el símbolo  en la pantalla.

Con el botón «» o «» se establece una temperatura superior a la de la habitación.

 En el modo CALEFACCIÓN, el aparato puede activar automáticamente un ciclo de descongelación, que es esencial para limpiar el hielo del condensador y recuperar su función de intercambio de calor. Este procedimiento suele durar entre 2 y 10 minutos. Durante la descongelación, el ventilador de la unidad interior se detiene.

Tras la descongelación, vuelve automáticamente al modo CALEFACCIÓN.

 (Para el mercado norteamericano)

Si es necesario, puede pulsar el botón **ECO** 10 veces en 8 segundos en modo calefacción para iniciar la descongelación forzada. Esto descongelará el hielo exterior mucho más rápido.

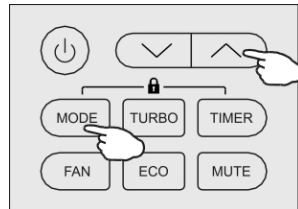

**MODO SECADO**



Esta función reduce la humedad del aire para que la habitación sea más confortable.

Para configurar el modo SECADO, pulse **MODE** hasta que aparezca «  » en la pantalla. Se activará una función automática de preajuste.

**MODO VENTILADOR (no botón FAN)**



Modo ventilador, solo ventilación de aire.

Para configurar el modo VENTILADOR, pulse **MODE**  hasta que aparezca en la pantalla.

**MODO AUTO**



Modo automático.

Para configurar el modo AUTO, pulse **MODE** hasta que aparezca «  » en la pantalla.

En el modo AUTO, el modo de funcionamiento se ajustará automáticamente en función de la temperatura ambiente.

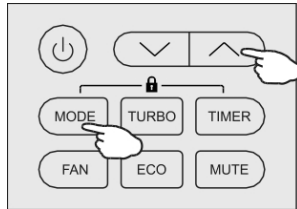

**Función turbo**



Para activar la función turbo, pulse el **TURBO** botón y aparecerá «  » en la pantalla.

Vuelva a pulsar para cancelar esta función.

En el modo COOL/HEAT (frío/calor), cuando seleccione la función TURBO, el aparato funcionará con la velocidad máxima del ventilador para enfriar o calentar rápidamente.

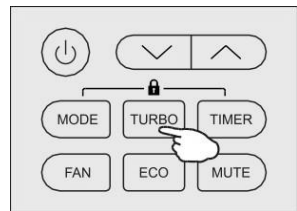

**Función de bloqueo para niños**

1. Pulsación prolongada **MODE** y **TIMER** al mismo tiempo para activar esta función, y vuelva a hacerlo para desactivarla.
2. Con esta función, no se activará ningún botón.

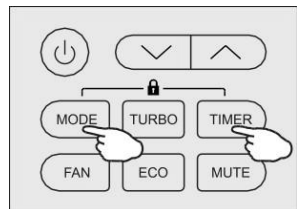

**Función TIMER -----TIMER ON**

TEMPORIZADOR ⌚

Para encender automáticamente el aparato.

Cuando la unidad está apagada, puede configurar el TIMER ON.

Para configurar la hora de encendido automático, siga los pasos que se indican a continuación:

1. Pulse el botón **TIMER** por primera vez para configurar el encendido. En la pantalla del CONTROL REMOTO aparecerán las indicaciones «⌚» y «00h» (tiempo de encendido del temporizador) y parpadearán.
2. Pulse el botón «^» o «v» para ajustar la hora de encendido deseada. Cada vez que pulse el botón, la hora aumentará o disminuirá media hora entre 0 y 10 horas, y una hora entre 10 y 24 horas.
3. Pulse el botón **TIMER** por segunda vez para confirmar.
4. Después de configurar el temporizador, seleccione el modo deseado (frío/calor/automático/ventilador/secado) pulsando el botón **MODE**. A continuación, seleccione la velocidad del ventilador deseada pulsando el botón **FAN**. Por último, pulse ^ o v para ajustar la temperatura de funcionamiento deseada.

Cancele pulsando el botón **TIMER**.

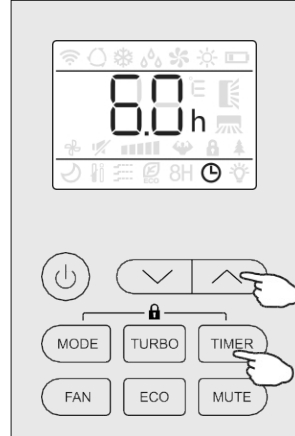
**Función TIMER ---- TIMER OFF**

TIMER ⌚

Para apagar automáticamente el aparato.

Cuando la unidad está encendida, puede configurar el TIMER OFF.

Para configurar la hora de apagado automático como se indica a continuación:

1. Compruebe que el aparato está encendido.
2. Pulse el **TIMER** por primera vez para configurar el apagado. Pulse ^ o v para ajustar el temporizador necesario.
3. Pulse el botón **TIMER** por segunda vez para confirmar.

Para cancelarlo, pulse el botón **TIMER**.

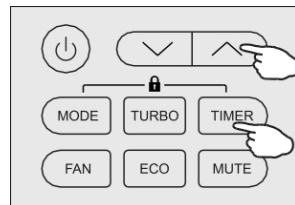

Nota: Toda la programación debe realizarse en un plazo de 5 segundos; de lo contrario, la configuración se cancelará.

**Función VELOCIDAD DEL VENTILADOR (botón FAN)**

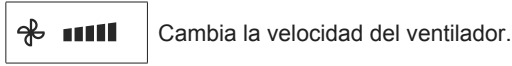

Cambia la velocidad del ventilador.

Presione el botón **FAN** para ajustar la velocidad de funcionamiento del ventilador, que se puede ajustar en AUTO/MUTE/LOW/MID-LOW/MID/MID-HIGH/HIGH/TURBO de forma circular.

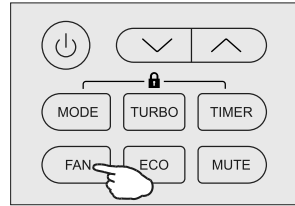

**MODO ECO**



En este modo, el aparato se configura automáticamente para ahorrar energía.

Pulse el botón **ECO** o ECO (  ) y aparecerá en la pantalla y el aparato funcionará en modo ECO. Vuelva a pulsarlo para cancelarlo.

**NOTA:**

La función ECO está disponible tanto en modo REFRIGERACIÓN como en modo CALEFACCIÓN.

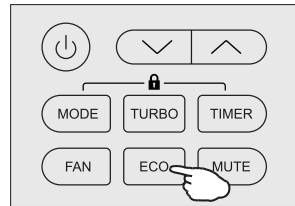

**Función SILENCIO**



1. Pulse el botón **MUTE** para activar esta función. Aparecerá  en la pantalla del control remoto. Vuelva a pulsarlo para desactivarla.
2. Cuando se activa la función MUTE, la unidad interior funcionará a la velocidad mínima del ventilador para ayudara crear una sensación de tranquilidad.
3. Al pulsar el botón **FAN**/**TURBO**, se cancelará la función MUTE. Esta función no se puede activar en el modo seco.

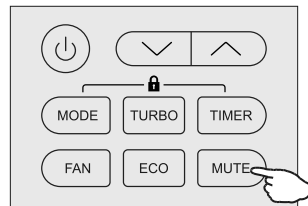

## Función SWING



1. Pulse el botón SWING para activar la rejilla.

1) Pulse « SWING [horizontal icon] » para activar las aletas horizontales y que oscilen de arriba abajo; aparecerá « [vertical icon] » en la pantalla del CONTROL REMOTO.

Pulse de nuevo para detener el movimiento de oscilación en el ángulo actual.

2) Pulse « SWING [vertical icon] » para activar los deflectores verticales y que oscilen de izquierda a derecha; aparecerá « [horizontal icon] » en la pantalla del CONTROL REMOTO.

Pulse de nuevo para detener el movimiento de oscilación en el ángulo actual.

2. Si los deflectores verticales se colocan manualmente debajo de las aletas, permiten dirigir el flujo de aire hacia la derecha o hacia la izquierda.

3. En algunos modelos de calefacción con inversor, pulse los botones SWING horizontal y SWING vertical al mismo tiempo para activar la función de autolimpieza.

⚠ Este ajuste debe realizarse con el aparato apagado.

⚠ Nunca coloque las «aletas» manualmente, ya que el delicado mecanismo podría sufrir daños graves.

⚠ Nunca introduzca los dedos, palos u otros objetos en las rejillas de entrada o salida de aire. El contacto accidental con piezas bajo tensión podría causar daños o lesiones imprevisibles.

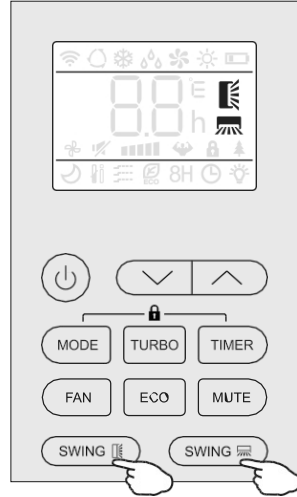

## MODO SUEÑO



Preajuste del programa de funcionamiento automático.

Pulse el botón [SLEEP] para activar la función SLEEP, y [crescent moon icon] aparecerá en la pantalla.

Pulse de nuevo para cancelar esta función.

Después de 10 horas funcionando en modo reposo, el aire acondicionado cambiará al modo de ajuste anterior.

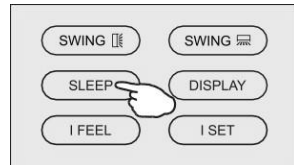

### Luz de la pantalla LED ON/OFF

Pulse **PANTALLA** para apagar la pantalla LED. del panel. Vuelva a pulsarlo para encender la pantalla LED.



### Función I FEEL (opcional)



Pulse el botón **I FEEL** para activar la función; aparecerá «**I FEEL**» en la pantalla del CONTROL REMOTO. Vuelva a pulsarlo para desactivar esta función.

Esta función permite al CONTROL REMOTO medir la temperatura en su ubicación actual y enviar esta señal al aire acondicionado para optimizar la temperatura a su alrededor y garantizar su comodidad. Se desactivará automáticamente 8 horas después (2 horas en algunos modos).

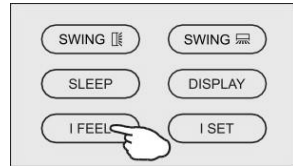

### Función I SET (opcional)

Recuerde su configuración favorita y actívela pulsando un solo botón.

Recordar la configuración favorita:

1. En cada modo (REFRIGERACIÓN/CALEFACCIÓN/VENTILADOR/AUTO/ DRY), mantén **I SET** botón durante más de 3 segundos para pulsado el botón durante más de 3 segundos para recordarlo;
2. Cuando aparezca «AU» parpadeando en la pantalla del CONTROL REMOTO, significa que el CONTROL REMOTO ha memorizado su configuración favorita;

\* Pulse cualquier botón para salir y podrá restablecerlo repitiendo las operaciones 1 y 2.



Ejecutar la configuración favorita:

1. En cada modo (REFRIGERACIÓN/CALEFACCIÓN/VENTILADOR/AUTO/SECO), pulse una vez para activarlo.
2. El aparato funcionará con su configuración favorita y verá [AU] parpadeando en el CONTROL REMOTO;
3. Pulse de nuevo este botón u otros botones para cancelar esta función.

### Función GEN (opcional)

1. Encienda primero la unidad interior y mantenga pulsado el **MUTE** botón durante 3 segundos para activarla, y hágalo de nuevo para desactivar esta función.
2. Con esta función, pulse brevemente **MUTE** botón para seleccione el tipo general L3 - L2 - L1 - OF.
3. Seleccione OF y espere 2 segundos para salir.

\* Si la unidad interior muestra «0A», utilice el CONTROL REMOTO para aumentar la marcha de funcionamiento del modo GEN y el compresor se reiniciará tras detenerse durante 3 minutos.

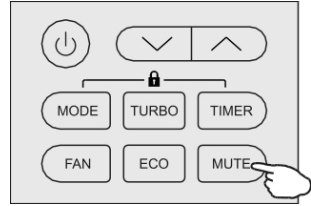

### Función SELF-CLEAN

Para activar esta función, apague primero la unidad interior y, a continuación, pulse los botones « SWING [icono] » y « SWING [icono] » al mismo tiempo durante 3 segundos, hasta que oiga un pitido, y aparecerá «AC» en la pantalla del CONTROL REMOTO y en la pantalla LED interior.

1. Esta función ayuda a eliminar la suciedad, las bacterias, etc. acumuladas en el evaporador interior.
2. Esta función durará unos 30 minutos y luego volverá al modo preestablecido. Puede pulsar el botón « [icono] » para cancelar esta función durante el proceso. Oirá dos pitidos cuando haya terminado o se haya cancelado.

⚠ Es normal que se produzcan algunos ruidos durante el proceso de esta función, ya que los materiales plásticos se expanden con el calor y se contraen con el frío.

⚠ Recomendamos utilizar esta función en las siguientes condiciones ambientales para garantizar la seguridad.

Unidad interior	Temperatura < 86 °F (30 °C)
Unidad exterior	41 °F (5 °C) < Temp < 86 °F (30 °C)

⚠ Recomendamos utilizar esta función una vez cada tres meses.

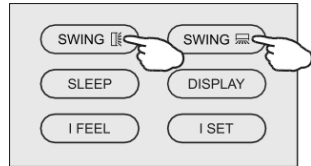

## SENSOR DE REFRIGERANTE (OPCIONAL)

1. El sensor de refrigerante debe ser mantenido por un profesional y solo se puede sustituir por el sensor especificado por el fabricante.
2. La vida útil del sensor de refrigerante es de 15 años, por lo que debe sustituirse dentro de ese plazo.
3. El sensor de refrigerante detecta automáticamente el estado de la máquina mientras está en funcionamiento y, cuando la concentración alcanza el rango de alarma, inicia automáticamente el flujo de aire circulante y detiene el compresor.
4. La señal de alarma del sensor de refrigerante es la siguiente tabla:

	Código de error
Protección contra fugas de refrigerante	Pantalla «Hd»
La comunicación del sensor de refrigerante es anómala	Pantalla «Fd»

5. La posición de instalación del sensor de refrigerante se muestra en la siguiente figura (por ejemplo, el aspecto de los diferentes armarios puede variar).
- 6.

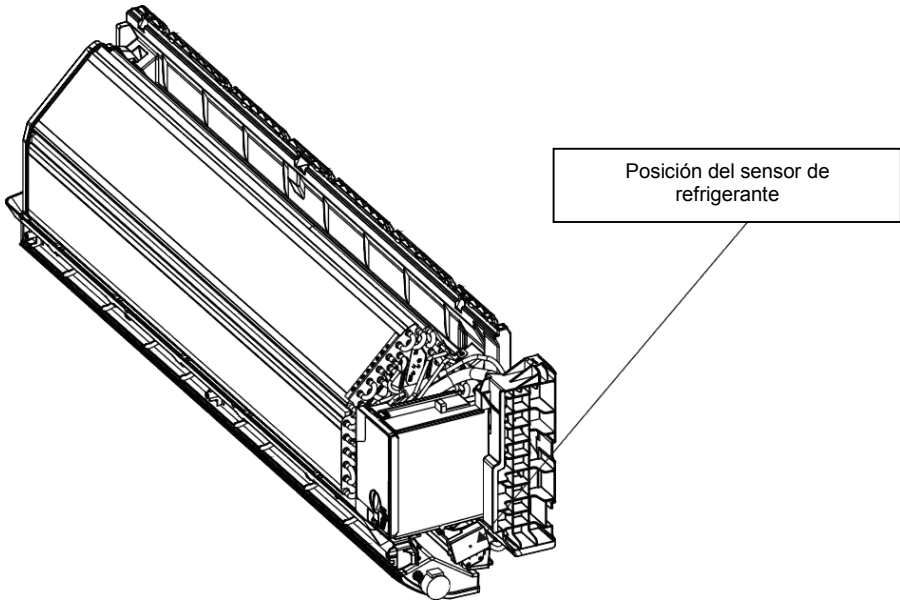

7. Esta unidad está equipada con un detector de fugas de refrigerante para mayor seguridad. Para que sea eficaz, la unidad debe estar conectada a la corriente eléctrica en todo momento después de la instalación, excepto cuando se realicen tareas de mantenimiento.
8. Este sensor de refrigerante solo se sustituirá por un sensor homologado por el fabricante.
9. SISTEMA DE DETECCIÓN DE FUGAS instalado. La unidad debe estar encendida, excepto para el servicio.

## INSTRUCCIONES DE MANTENIMIENTO (R32)

1. Consulte la información de este manual para conocer las dimensiones del espacio necesario para la correcta instalación del dispositivo, incluidas las distancias mínimas permitidas con respecto a las estructuras adyacentes.
2. El aparato debe instalarse, utilizarse y almacenarse en una habitación con una superficie superior a 4 m<sup>2</sup>.
3. La instalación de tuberías se reducirá al mínimo.
4. Las tuberías deben protegerse contra daños físicos y no deben instalarse en un espacio sin ventilación si este es inferior a 4 m<sup>2</sup>.
5. Se observará el cumplimiento de la normativa nacional sobre gas.
6. Las conexiones mecánicas deberán ser accesibles para fines de mantenimiento.
7. Siga las instrucciones proporcionadas en este manual para manipular, instalar, limpiar, mantener y desechar el refrigerante.
8. Asegúrese de que las aberturas de ventilación estén libres de obstrucciones.
9. **Aviso:** El mantenimiento solo debe realizarse según las recomendaciones del fabricante.
10. **Advertencia:** El aparato debe almacenarse en una zona bien ventilada cuyo tamaño se corresponda con el área de la habitación especificada para su funcionamiento.
11. **Advertencia:** El aparato debe almacenarse en una habitación sin llamas abiertas en funcionamiento continuo (por ejemplo, un aparato de gas en funcionamiento) ni fuentes de ignición (por ejemplo, un calentador eléctrico en funcionamiento).
12. El aparato se almacenará de manera que se eviten daños mecánicos.
13. Es conveniente que cualquier persona que deba trabajar en un circuito de refrigerante posea un certificado válido y actualizado expedido por una autoridad de evaluación acreditada por la industria y que reconozca su competencia para manipular refrigerantes, de acuerdo con las especificaciones de evaluación reconocidas en el sector industrial en cuestión. Las operaciones de servicio solo deben realizarse de acuerdo con las recomendaciones del fabricante del equipo. Las operaciones de mantenimiento y reparación que requieran la asistencia de otras personas cualificadas deben realizarse bajo la supervisión de la persona competente para el uso de refrigerantes inflamables.
14. Todo procedimiento de trabajo que afecte a los medios de seguridad solo debe ser realizado por personas competentes.

### 15. Advertencia:

- \* No utilice ningún medio para acelerar el proceso de descongelación ni limpie la escarcha por su cuenta. Siga las directrices recomendadas por el fabricante.
- \* El aparato debe almacenarse en una habitación sin fuentes de ignición en funcionamiento continuo (por ejemplo: llamas abiertas, un aparato de gas en funcionamiento o un calentador eléctrico en funcionamiento).
- \* No perforar ni quemar.
- \* Tenga en cuenta que los refrigerantes pueden no tener olor.



Precaución: riesgo de incendio

# A2L



Lea el manual del operador.



Instrucciones de funcionamiento



Lea el manual técnico

## 16. Información sobre el mantenimiento:

### 1) Comprobaciones en la zona

Antes de comenzar a trabajar en sistemas que contengan refrigerantes inflamables, es necesario realizar comprobaciones de seguridad para garantizar que se minimice el riesgo de ignición. Para reparar el sistema de refrigeración, se deben cumplir las siguientes precauciones antes de realizar cualquier trabajo en el sistema.

### 2) Procedimiento de trabajo

El trabajo se llevará a cabo siguiendo un procedimiento controlado para minimizar el riesgo de que haya gases o vapores inflamables presentes mientras se realiza el trabajo.

### 3) Área general de trabajo

Todo el personal de mantenimiento y demás personas que trabajen en la zona deberán recibir instrucciones sobre la naturaleza del trabajo que se va a realizar. Se evitará trabajar en espacios confinados. Se acordonará la zona alrededor del espacio de trabajo. Asegúrese de que las condiciones dentro de la zona sean seguras mediante el control de los materiales inflamables.

### 4) Comprobación de la presencia de refrigerante

Se comprobará la zona con un detector de refrigerante adecuado antes y durante el trabajo, para garantizar que el técnico sea consciente de la posible existencia de atmósferas inflamables. Asegúrese de que el equipo de detección de fugas que se utiliza es adecuado para su uso con refrigerantes inflamables, es decir, que no produzca chispas, esté adecuadamente sellado o sea intrínsecamente seguro.

### 5) Presencia de extintor

Si se va a realizar algún trabajo en caliente en el equipo de refrigeración o en cualquier pieza asociada, se dispondrá de equipo extintor adecuado a mano. Disponga de un extintor de polvo seco o CO<sub>2</sub> junto a la zona de carga.

### 6) Sin fuentes de ignición

Ninguna persona que realice trabajos relacionados con un sistema de refrigeración que implique la exposición de tuberías deberá utilizar fuentes de ignición de tal manera que pueda provocar un riesgo de incendio o explosión. Todas las posibles fuentes de ignición, incluido el consumo de tabaco, deben mantenerse suficientemente alejadas del lugar de instalación, reparación, retirada y eliminación, durante los cuales es posible que se libere refrigerante al espacio circundante. Antes de realizar el trabajo, se debe inspeccionar el área alrededor del equipo para asegurarse de que no haya peligros inflamables ni riesgos de ignición. Se deben colocar carteles de «Prohibido fumar».

### 7) Área ventilada

Asegúrese de que la zona sea abierta o esté adecuadamente ventilada antes de intervenir en el sistema o realizar cualquier trabajo que genere calor. Se mantendrá un grado de ventilación durante el periodo en que se realicen los trabajos. La ventilación debe dispersar de forma segura cualquier refrigerante liberado y, preferiblemente, expulsarlo al exterior a la atmósfera.

### 8) Comprobaciones del equipo de refrigeración

Cuando se cambien componentes eléctricos, estos deberán ser adecuados para el fin previsto y cumplir con las especificaciones correctas. Se deberán seguir en todo momento las directrices de mantenimiento y servicio del fabricante. En caso de duda, consulte al departamento técnico del fabricante para obtener ayuda.

Se aplicarán las siguientes comprobaciones a las instalaciones que utilicen refrigerantes inflamables:

- El tamaño de la carga se ajusta al tamaño de la sala en la que están instaladas las piezas que contienen refrigerante.
- Los equipos de ventilación y las salidas funcionan correctamente y no están obstruidos.
- Si se utiliza un circuito de refrigeración indirecto, se comprobará la presencia de refrigerante en el circuito secundario.
- Las marcas del equipo siguen siendo visibles y legibles. Las marcas y señales que sean ilegibles se corregirán;

-- Las tuberías o componentes de refrigeración se instalan en una posición en la que es improbable que queden expuestos a cualquier sustancia que pueda corroer los componentes que contienen refrigerante, a menos que los componentes estén fabricados con materiales que sean intrínsecamente resistentes a la corrosión o estén debidamente protegidos contra la corrosión.

#### 9) Comprobaciones de los dispositivos eléctricos

La reparación y el mantenimiento de los componentes eléctricos incluirán comprobaciones de seguridad iniciales y procedimientos de inspección de los componentes. Si existe un fallo que pueda comprometer la seguridad, no se conectará el suministro eléctrico al circuito hasta que se haya solucionado satisfactoriamente. Si el fallo no puede corregirse inmediatamente, pero es necesario continuar con el funcionamiento, se utilizará una solución temporal adecuada. Esto se comunicará al propietario del equipo para que todas las partes estén informadas.

Las comprobaciones iniciales de seguridad incluirán:

- Que los condensadores estén descargados: esto se hará de forma segura para evitar la posibilidad de que se produzcan chispas;
- Que no haya componentes eléctricos ni cableado expuestos a la tensión durante la carga, la recuperación o la purga del sistema;
- Que haya continuidad en la conexión a tierra.

#### 17. Reparaciones de componentes sellados

- 1) Durante las reparaciones de componentes sellados, se desconectará todo el suministro eléctrico del equipo en el que se esté trabajando antes de retirar las cubiertas selladas, etc. Si es absolutamente necesario disponer de suministro eléctrico para el equipo durante el mantenimiento, se instalará un sistema de detección de fugas de funcionamiento permanente en el punto más crítico para advertir de una situación potencialmente peligrosa.
- 2) Se prestará especial atención a lo siguiente para garantizar que, al trabajar en componentes eléctricos, la carcasa no se altere de tal manera que se vea afectado el nivel de protección. Esto incluirá daños en los cables, un número excesivo de conexiones, terminales que no se ajusten a las especificaciones originales, daños en los sellos, montaje incorrecto de los prensaestopas, etc. Asegúrese de que el aparato esté montado de forma segura. Asegúrese de que las juntas o los materiales de sellado no se hayan degradado hasta el punto de que ya no sirvan para impedir la entrada de atmósferas inflamables. Las piezas de recambio deberán cumplir las especificaciones del fabricante.

**NOTA:** El uso de sellador de silicona puede inhibir la eficacia de algunos tipos de equipos de detección de fugas. Los componentes intrínsecamente seguros no tienen que aislarse antes de trabajar con ellos.

#### 18. Reparación de componentes intrínsecamente seguros

No aplique ninguna carga inductiva o capacitiva permanente al circuito sin asegurarse de que no se superará la tensión y la corriente admisibles para el equipo en uso. Los componentes intrínsecamente seguros son los únicos que se pueden manipular mientras están conectados en presencia de una atmósfera inflamable. El aparato de prueba deberá tener la clasificación correcta. Sustituya los componentes únicamente por piezas especificadas por el fabricante. Otras piezas pueden provocar la ignición del refrigerante en la atmósfera a partir de una fuga.

#### 19. Cableado

Compruebe que el cableado no esté sujeto a desgaste, corrosión, presión excesiva, vibraciones, bordes afilados o cualquier otro efecto ambiental adverso. La comprobación también deberá tener en cuenta los efectos del envejecimiento o las vibraciones continuas procedentes de fuentes como compresores o ventiladores.

## **20. Detección de refrigerantes inflamables**

Bajo ninguna circunstancia se utilizarán fuentes potenciales de ignición en la búsqueda o detección de fugas de refrigerante. No se utilizará una antorcha de halógeno (ni ningún otro detector que utilice llama desnuda).

## **21. Métodos de detección de fugas**

Los siguientes métodos de detección de fugas se consideran aceptables para sistemas que contienen refrigerantes inflamables. Se utilizarán detectores electrónicos de fugas para detectar refrigerantes inflamables, pero es posible que la sensibilidad no sea adecuada o que sea necesario recalibrarlos. (Los equipos de detección se calibrarán en una zona libre de refrigerantes). Asegúrese de que el detector no sea una fuente potencial de ignición y sea adecuado para el refrigerante utilizado. El equipo de detección de fugas se ajustará a un porcentaje del LFL del refrigerante y se calibrará según el refrigerante empleado y el porcentaje adecuado de gas (25 % como máximo) confirmado. Los fluidos de detección de fugas son adecuados para su uso con la mayoría de los refrigerantes, pero se debe evitar el uso de detergentes que contengan cloro, ya que este puede reaccionar con el refrigerante y corroer las tuberías de cobre. Si se sospecha que hay una fuga, se eliminarán o extinguirán todas las llamas desnudas. Si se detecta una fuga de refrigerante que requiera soldadura fuerte, se recuperará todo el refrigerante del sistema o se aislará (mediante válvulas de cierre) en una parte del sistema alejada de la fuga. A continuación, se purgará el sistema con nitrógeno libre de oxígeno (OFN) tanto antes como durante el proceso de soldadura fuerte.

## **22. Retirada y evacuación**

Cuando se acceda al circuito de refrigerante para realizar reparaciones o para cualquier otro fin, se utilizarán los procedimientos convencionales. Sin embargo, es importante seguir las mejores prácticas, ya que hay que tener en cuenta la inflamabilidad. Se seguirá el siguiente procedimiento:

- Retirar el refrigerante;
- Purgar el circuito con gas inerte;
- Evacuar.
- Purgar de nuevo con gas inerte;
- Abrir el circuito cortando o soldando.

La carga de refrigerante se recuperará en los cilindros de recuperación adecuados. El sistema se purgará con OFN para garantizar la seguridad de la unidad. Es posible que este proceso deba repetirse varias veces. No se utilizará aire comprimido ni oxígeno para esta tarea. La purga se realizará rompiendo el vacío del sistema con OFN y continuando con el llenado hasta alcanzar la presión de trabajo, luego ventilando a la atmósfera y, finalmente, creando un vacío. Este proceso se repetirá hasta que no quede refrigerante en el sistema. Cuando se utilice la carga final de OFN, el sistema se ventilará hasta alcanzar la presión atmosférica para poder realizar el trabajo. Esta operación es absolutamente vital si se van a realizar operaciones de soldadura fuerte en las tuberías. Asegúrese de que la salida de la bomba de vacío no esté cerca de ninguna fuente de ignición y de que haya ventilación disponible.

## **23. Desmantelamiento**

Antes de llevar a cabo este procedimiento, es esencial que el técnico esté completamente familiarizado con el equipo y todos sus detalles. Se recomienda como buena práctica recuperar todos los refrigerantes de forma segura. Antes de realizar la tarea, se tomará una muestra de aceite y refrigerante por si fuera necesario realizar un análisis antes de reutilizar el refrigerante recuperado. Es esencial que haya suministro eléctrico disponible antes de comenzar la tarea.

- 1) Familiarícese con el equipo y su funcionamiento.
- 2) Aíse eléctricamente el sistema.

3) Antes de intentar el procedimiento, asegúrese de que:

- se dispone de equipo de manipulación mecánica, si es necesario, para manipular los cilindros de refrigerante;
- Todo el equipo de protección personal está disponible y se utiliza correctamente.
- el proceso de recuperación está supervisado en todo momento por una persona competente;
- el equipo de recuperación y los cilindros cumplen con las normas pertinentes.

4) Si es posible, vacíe el sistema de refrigerante.

5) Si no es posible crear un vacío, construya un colector para poder extraer el refrigerante de

6) las distintas partes del sistema.

7) Asegúrese de que el cilindro esté situado sobre la báscula antes de proceder a la recuperación.

8) Encienda la máquina de recuperación y utilícela de acuerdo con las instrucciones del fabricante.

9) No llene en exceso los cilindros. (No más del 80 % del volumen de líquido).

10) No exceda la presión máxima de trabajo del cilindro, ni siquiera temporalmente.

11) Cuando los cilindros se hayan llenado correctamente y se haya completado el proceso, asegúrese de que los cilindros y el equipo se retiren del lugar rápidamente y de que todas las válvulas de aislamiento del equipo estén cerradas.

12) El refrigerante recuperado no se cargará en otro sistema de refrigeración a menos que haya sido limpiado y revisado.

#### **24. Etiquetado**

El equipo deberá etiquetarse indicando que ha sido dado de baja y vaciado de refrigerante. La etiqueta deberá estar fechada y firmada. Asegúrese de que el equipo lleve etiquetas que indiquen que contiene refrigerante inflamable.

#### **25. Recuperación**

Al retirar el refrigerante de un sistema, ya sea para su mantenimiento o desmantelamiento, se recomienda como buena práctica que todos los refrigerantes se retiren de forma segura.

Al transferir el refrigerante a cilindros, asegúrese de que solo se utilicen cilindros de recuperación de refrigerante adecuados. Asegúrese de que se dispone del número correcto de cilindros para contener la carga total del sistema. Todos los cilindros que se utilicen deben estar designados para el refrigerante recuperado y etiquetados para ese refrigerante (es decir, cilindros especiales para la recuperación de refrigerante). Los cilindros deben estar equipados con una válvula de alivio de presión y válvulas de cierre asociadas en buen estado de funcionamiento. Los cilindros de recuperación vacíos se evacúan y, si es posible, se enfrían antes de proceder a la recuperación.

El equipo de recuperación debe estar en buen estado de funcionamiento y disponer de un conjunto de instrucciones relativas al equipo que se tiene a mano, y debe ser adecuado para la recuperación de todos los refrigerantes apropiados, incluidos, cuando proceda, los refrigerantes inflamables. Además, se debe disponer de un conjunto de balanzas calibradas en buen estado de funcionamiento. Las mangueras deben estar equipadas con acoplamientos de desconexión sin fugas y en buen estado. Antes de utilizar la máquina de recuperación, compruebe que funciona correctamente, que se ha mantenido adecuadamente y que todos los componentes eléctricos asociados están sellados para evitar la ignición en caso de fuga de refrigerante. En caso de duda, consulte al fabricante.

El refrigerante recuperado se devolverá al proveedor de refrigerantes en el cilindro de recuperación adecuado y se tramitará el correspondiente albarán de transferencia de residuos. No mezcle refrigerantes en las unidades de recuperación y, sobre todo, no lo haga en los cilindros.

Si se van a retirar compresores o aceites de compresores, asegúrese de que se han evacuado hasta un nivel aceptable para garantizar que no quede refrigerante inflamable dentro del lubricante.

El proceso de evacuación se llevará a cabo antes de devolver el compresor a los proveedores.

Solo se utilizará calefacción eléctrica en el cuerpo del compresor para acelerar este proceso. Cuando se drene el aceite de un sistema, se hará de forma segura.

#### **26. Advertencia:**

- No utilice medios para acelerar el proceso de descongelación o para limpiar, salvo los recomendados por el fabricante.
- El aparato se almacenará en una habitación sin fuentes de ignición en funcionamiento continuo (por ejemplo: llamas abiertas, un aparato de gas en funcionamiento o un calentador eléctrico en funcionamiento).
- No perforar ni quemar.
- Tenga en cuenta que los refrigerantes pueden no tener olor.

#### **27. Declaración**

- 1) Utilice el detector de gases inflamables para comprobar antes de descargar y abrir el contenedor.
- 2) No fumar ni encender fuego.
- 3) Las tuberías deben protegerse contra daños físicos y, en el caso de REFRIGERANTES INFLAMABLES, no deben instalarse en espacios sin ventilación, si dichos espacios son más pequeños que Amin en el Anexo GG, excepto en el caso de los REFRIGERANTES A2L, en los que las tuberías instaladas cumplen con 22.116. En caso de carga in situ, se debe cuantificar el efecto sobre la CARGA DE REFRIGERANTE causado por la diferente longitud de las tuberías.
- 4) Se observará el cumplimiento de la normativa nacional sobre gas.
- 5) Las conexiones mecánicas realizadas de conformidad con 22.118 deberán ser accesibles para fines de mantenimiento.
- 6) Las tuberías, incluidos los materiales, el trazado y la instalación, deberán incluir protección contra daños físicos durante el funcionamiento y el servicio, y cumplir con los códigos y normas nacionales y locales, tales como ASHRAE 15, ASHRAE 15.2, IAPMO Uniform Mechanical Code, ICC International Mechanical Code o CSA B52. Todas las juntas de campo deberán ser accesibles para su inspección antes de ser cubiertas o encerradas.
- 7) Una vez completada la tubería de campo para los sistemas split, la tubería de campo se someterá a una prueba de presión con un gas inerte y, a continuación, a una prueba de vacío antes de la carga de refrigerante, de acuerdo con los siguientes requisitos.
- 8) El aparato se almacenará de manera que se eviten daños mecánicos.
- 9) Personal que realiza operaciones de mantenimiento, servicio y reparación. Todos los procedimientos de trabajo que afecten a los medios de seguridad solo podrán ser realizados por personas competentes de acuerdo con el Anexo HH. Ejemplos de dichos procedimientos de trabajo son:
  - romper el circuito de refrigeración;
  - apertura de componentes sellados;
  - apertura de recintos ventilados.

## PRECAUCIONES DE INSTALACIÓN (R32/R410A)

### Consideraciones importantes

1. El aire acondicionado debe ser instalado por personal profesional y el manual de instalación solo debe ser utilizado por personal de instalación profesional. Las especificaciones de instalación deben estar sujetas a nuestras normas de servicio posventa.
2. Al llenar el refrigerante combustible, cualquier operación incorrecta puede causar lesiones graves o daños al cuerpo humano y a los objetos.
3. Una vez completada la instalación, se debe realizar una prueba de fugas.
4. Es imprescindible realizar una inspección de seguridad antes de realizar el mantenimiento o la reparación de un aire acondicionado que utilice refrigerante combustible, con el fin de garantizar que el riesgo de incendio se reduzca al mínimo.
5. Es necesario operar la máquina bajo un procedimiento controlado para garantizar que cualquier riesgo derivado del gas o vapor combustible durante el funcionamiento se reduzca al mínimo.
6. Requisitos relativos al peso total del refrigerante cargado y a la superficie de la habitación en la que se instalará el aire acondicionado (se muestran en las tablas GG.1 y GG.2 siguientes)

### La carga máxima y la superficie mínima requerida

$$m_1 = (4 \text{ m}^3) \times \text{LFL}, \quad m_2 = (26 \text{ m}^3) \times \text{LFL}, \quad m_3 = (130 \text{ m}^3) \times \text{LFL}$$

Donde LFL es el límite inferior de inflamabilidad en  $\text{kg}/\text{m}^3$ , R32 LFL es  $0,306 \text{ kg}/\text{m}^3$ .

### Para los aparatos con una cantidad de carga $m_1 < M = m_2$ :

La carga máxima en una habitación deberá ajustarse a lo siguiente:

$$M_{\text{máx}} = 2,5 \times (\text{LFL})^{(5/4)} \times h \times (A)^{1/2}$$

La superficie mínima requerida  $A_{\text{mín}}$  para instalar un aparato con una carga de refrigerante  $M(\text{kg})$  se ajustará a lo siguiente:  $A_{\text{mín}} = (M / (2,5 \times (\text{LFL})^{(5/4)} \times h))^2$

Donde:

Tabla GG.1 - Carga máxima (kg)

Categoría	LFL ( $\text{kg}/\text{m}^3$ )	$h_0(\text{m})$	Superficie ( $\text{m}^2$ )						
			4	7	10	15	20	30	50
R32	0,306	1	1,14	1,51	1,8	2,2	2,54	3,12	4,02
		1,8	2,05	2,71	3,24	3,97	4,58	5,61	7,254
		2,2	2,5	3,31	3,96	4,85	5,6	6,86	8,85

Tabla GG.2 - Superficie mínima de las habitaciones ( $\text{m}^2$ )

Categoría	LFL ( $\text{kg}/\text{m}^3$ )	$h_0(\text{m})$	Cantidad de carga (M) (kg) Superficie mínima de la sala ( $\text{m}^2$ )						
			1,224 kg	1,836 kg	2,448 kg	3,672 kg	4,896 kg	6,12 kg	7,956 kg
R32	0,306	0,6		29	51	116	206	321	543
		1		10	19	42	74	116	196
		1,8		3	6	13	23	36	60
		2,2		2	4	9	15	24	40

### Principios de seguridad en la instalación

#### 1. Seguridad en el lugar de trabajo



Prohibido el uso de llamas abiertas



Ventilación necesaria

#### 2. Seguridad en el funcionamiento



Electricidad estática



Debe usar ropa protectora y guantes antiestáticos.



No utilices el teléfono móvil

#### 3. Seguridad en la instalación

- Detector de fugas de refrigerante
- Ubicación adecuada para la instalación



















La imagen de la izquierda es el diagrama esquemático de un detector de fugas de refrigerante.

Tenga en cuenta lo siguiente:

- 1) El lugar de instalación debe estar bien ventilado.
- 2) Los lugares donde se instale y mantenga un aire acondicionado que utilice refrigerante R32 deben estar libres de fuego abierto o soldadura, humo, hornos de secado o cualquier otra fuente de calor superior a 548 °C que pueda producir fácilmente fuego abierto.
- 3) Al instalar un aire acondicionado, es necesario tomar las medidas antiestáticas adecuadas, como llevar ropa y/o guantes antiestáticos.
- 4) Es necesario elegir un lugar adecuado para la instalación o el mantenimiento en el que las entradas y salidas de aire de las unidades interiores y exteriores no estén rodeadas de obstáculos ni cerca de fuentes de calor o entornos combustibles y/o explosivos.
- 5) Si la unidad interior sufre una fuga de refrigerante durante la instalación, es necesario cerrar inmediatamente la válvula de la unidad exterior y todo el personal debe salir hasta que el refrigerante se haya escapado por completo durante 15 minutos. Si el producto está dañado, es obligatorio llevarlo a la estación de mantenimiento y está prohibido soldar el tubo de refrigerante o realizar otras operaciones en las instalaciones del usuario.
- 6) Es necesario evitar los lugares donde haya otros productos eléctricos, enchufes y tomas de corriente, armarios de cocina, camas, sofás y otros objetos de valor justo debajo de las líneas a ambos lados de la unidad interior.

**Herramientas recomendadas**

Herramienta	Imagen	Herramienta	Imagen	Herramienta	Imagen
Llave estándar		Cortatubos		Bomba de vacío	
Llave ajustable/llave inglesa		Destornilladores (Phillips y de punta plana)		Gafas de seguridad	
Llave dinamométrica		Colector y manómetros		Guantes de trabajo	
Llaves hexagonales o llaves Allen		Nivel		Báscula para refrigerante	
Taladros y brocas		Herramienta de abocardado		Medidor de micras	
Sierra de corona		Ampímetro con pinza			

**Longitud de la tubería y refrigerante adicional**

Modelos con inversor Capacidad (Btu/h)	9K-12K		18K-24K		30K-36K	
Longitud de la tubería con carga estándar	5 m/16 pies	5 m/16 pies	5 m/16 pies	5 m/16 pies	5 m/16 pies	5 m/16 pies
Distancia máxima entre las unidades interior y exterior	15 m/49 pies	15 m/49 pies	20 m/65 pies	20 m/65 pies	30 m/98 pies	30 m/98 pies
Carga adicional de refrigerante	15 g/m	10 g/m	15 g/m	10 g/m	15 g/m	10 g/m
Diferencia máxima de nivel entre la unidad interior y la exterior	10 m/32 pies	10 m/32 pies	10 m/32 pies	10 m/32 pies	10 m/32 pies	10 m/32 pies
Tipo de refrigerante	R410A	R32	R410A	R32	R410A	R32

**Parámetros de torque**

Tamaño de la tubería	Newton metro [N x m]	Libra-fuerza pie (lbf-ft)	Medidor de fuerza en kilogramos (kgf-m)
1/4" (φ6,35)	15 - 20	11,1 - 14,8	1,5 - 2,0
3/8" (φ9,52)	31 - 35	22,9 - 25,8	3,2 - 3,6
1/2" (φ12)	45 - 50	33,2 - 36,9	4,6 - 5,1
5/8" (φ15,88)	60 - 65	44,3 - 48,0	6,1 - 6,6

⚠ Nota: Esta tabla es solo para referencia. la instalación debe cumplir con los requisitos de las

## INSTALACIÓN DE LA UNIDAD INTERIOR

### Paso 1: Seleccione la ubicación de la instalación

- 1) Asegúrese de que la instalación cumpla con las dimensiones mínimas de instalación (definidas a continuación) y que cumpla con la longitud mínima y máxima de las tuberías de conexión y el cambio máximo de elevación, tal y como se define en la sección Requisitos del sistema.
- 2) La entrada y salida de aire estarán libres de obstrucciones, lo que garantizará un flujo de aire adecuado en toda la habitación.
- 3) El condensado se puede drenar de forma fácil y segura.
- 4) Todas las conexiones se pueden realizar fácilmente a la unidad exterior.
- 5) La unidad interior está fuera del alcance de los niños.
- 6) Una pared de montaje lo suficientemente resistente como para soportar cuatro veces el peso total y la vibración de la unidad.
- 7) Se puede acceder fácilmente al filtro para limpiarlo.
- 8) Deje suficiente espacio libre para permitir el acceso para el mantenimiento rutinario.
- 9) Instálelo al menos a 3 m (10 pies) de distancia de la antena del televisor o la radio. El funcionamiento del aire acondicionado puede interferir con la recepción de radio o televisión en zonas donde la recepción es débil. Es posible que se necesite un amplificador para el dispositivo afectado.
- 10) No lo instale en un lavadero ni junto a una piscina debido al ambiente corrosivo.
- 11) Para el área de certificación ETL, precaución: instale la unidad de modo que las piezas móviles más bajas queden al menos a 2,4 m (8 pies) por encima del suelo o del nivel del suelo.

### Distancias mínimas en interiores

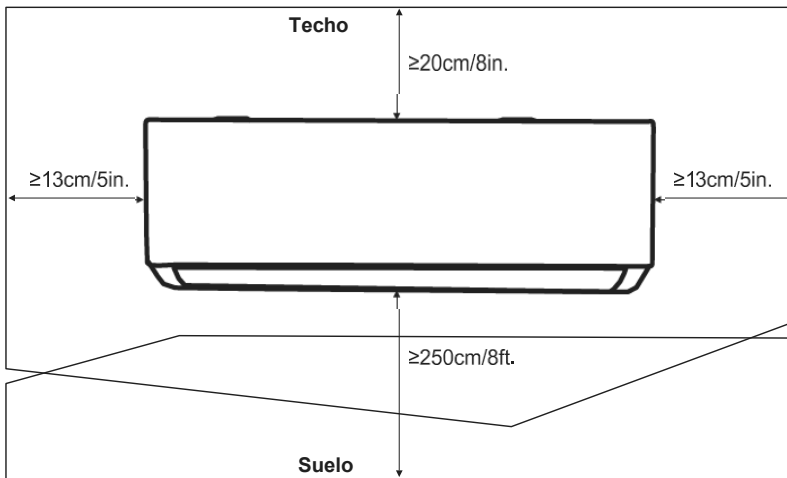

**Paso 2: Instalar la placa de montaje**

- 1) Retire la placa de montaje de la parte posterior de la unidad interior.
- 2) Asegúrese de cumplir los requisitos mínimos de dimensiones de instalación del paso 1. Según el tamaño de la placa de montaje, determine la posición y pegue la placa de montaje cerca de la pared.
- 3) Ajuste la placa de montaje en posición horizontal con un nivel de burbuja y marque las posiciones de los orificios para los tornillos en la pared.
- 4) Coloque la placa de montaje y taladre los agujeros en las posiciones marcadas con un taladro.
- 5) Inserte los tacos de goma de expansión en los orificios, cuelgue la placa de montaje y fíjela con tornillos.

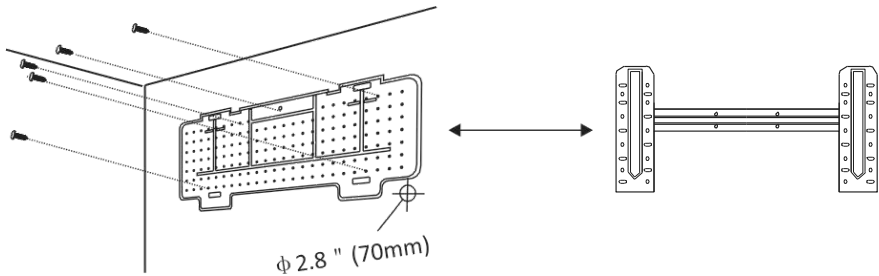

**Nota:**

1. Asegúrese de que la placa de montaje quede bien fija y plana contra la pared después de la instalación.
2. La imagen mostrada puede diferir del objeto real; por favor, tome este último como referencia.

**Paso 3: Taladrar el agujero en la pared**

Se debe taladrar un agujero en la pared para pasar los tubos de refrigerante, el tubo de drenaje y los cables de conexión.

- 1) Determine la ubicación del agujero en la pared en función de la posición de la placa de montaje.
- 2) El agujero debe tener un diámetro mínimo de 70 mm y un pequeño ángulo oblicuo para facilitar el drenaje.
- 3) Taladre el agujero en la pared con una broca de 70 mm y con un pequeño ángulo oblicuo inferior al extremo interior de entre 5 mm y 10 mm.
- 4) Coloque el manguito de pared y la cubierta del manguito de pared (ambos son piezas opcionales) para proteger las piezas de conexión.

**Precaución:**

Al perforar el agujero en la pared, asegúrese de evitar cables, tuberías y otros componentes sensibles.

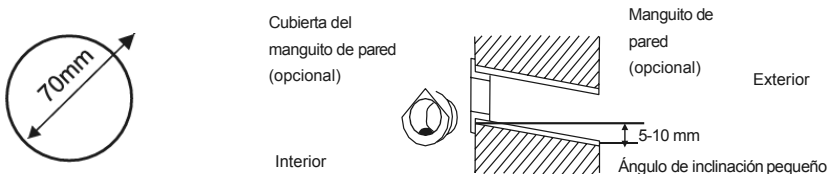

**Paso 4: Conexión del tubo refrigerante**

1) Según la posición del orificio en la pared, seleccione el modo de tubería adecuado. Hay tres modos de tubería opcionales para las unidades interiores, como se muestra en la siguiente figura: En el modo de tubería 1 o el modo de tubería 3, se debe hacer una muesca con unas tijeras para cortar la lámina de plástico de la salida de la tubería y la salida del cable en el lado correspondiente de la unidad interior.

Nota: Al cortar la lámina de plástico en la salida, el corte debe recortarse para que quede liso.

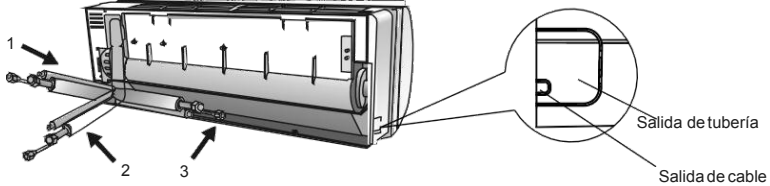

2) Doble los tubos de conexión con el puerto hacia arriba, tal y como se muestra en la figura.

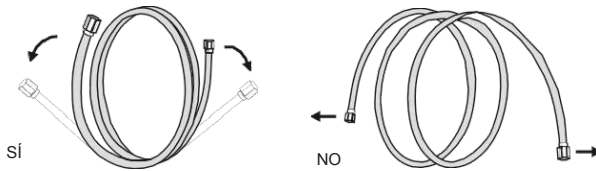

- 3) Retire la cubierta de plástico de los puertos de los tubos y retire la cubierta protectora del extremo de los conectores de los tubos.
- 4) Compruebe si hay algún residuo en el puerto del tubo de conexión y asegúrese de que el puerto esté limpio.
- 5) Después de alinear el centro, gire la tuerca del tubo de conexión para apretarla lo máximo posible con la mano.
- 6) Utilice una llave dinamo métrica para apretarla según los valores de par de apriete indicados en la tabla de requisitos de par de apriete (consulte la tabla de requisitos de par de apriete en la sección PRECAUCIONES DE INSTALACIÓN).
- 7) Envuelva la unión con el tubo aislante.

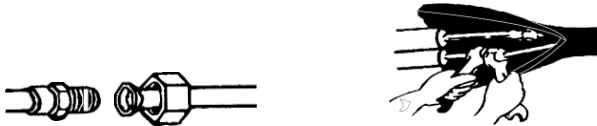

Nota: Para el refrigerante R32, los conectores deben colocarse en el exterior.

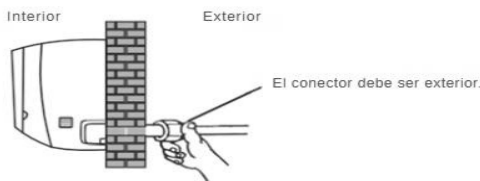

**Paso 5: Conecte la manguera de drenaje**

1) Ajuste la manguera de drenaje (si procede)

En algunos modelos, ambos lados de la unidad interior están provistos de puertos de drenaje, puede elegir uno de ellos para conectar la manguera de drenaje. Y tapone el puerto de drenaje no utilizado con la goma que se incluye en uno de los puertos.

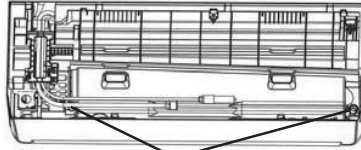

Puertos de drenaje

- 2) Conecte la manguera de drenaje al puerto de drenaje, asegúrese de que la unión sea firme y que el sellado sea bueno.
- 3) Envuelva la unión firmemente con cinta de teflón para garantizar que no haya fugas.

Nota: Asegúrese de que no haya torceduras ni abolladuras, y que las tuberías estén colocadas oblicuamente hacia abajo para evitar obstrucciones y garantizar un drenaje adecuado.

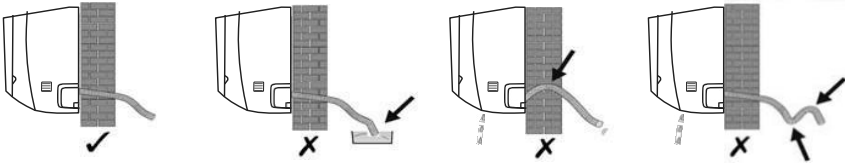
**Paso 6: Conecte el cableado**

- 1) Elija el tamaño adecuado de los cables según la corriente máxima de funcionamiento indicada en la placa de características. (Compruebe el tamaño de los cables en la sección **PRECAUCIONES DE INSTALACIÓN**).
- 2) Abra el panel frontal de la unidad interior.
- 3) Utilice un destornillador para abrir la tapa de la caja de control eléctrico y acceder al bloque de terminales.
- 4) Desatornille la abrazadera del cable.
- 5) Inserte un extremo del cable en la posición de la caja de control desde la parte posterior del extremo derecho de la unidad interior.
- 6) Conecte los cables al terminal correspondiente según el diagrama de cableado de la tapa de la caja de control eléctrico. Asegúrese de que estén bien conectados.
- 7) Atornille la abrazadera del cable para fijar los cables.
- 8) Vuelva a instalar la tapa de la caja de control eléctrico y el panel frontal.

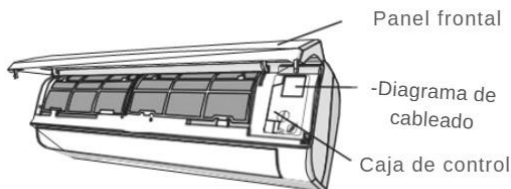

**Paso 7: Envolver las tuberías y los cables**

Una vez instalados los tubos de refrigerante, los cables de conexión y la manguera de drenaje, para ahorrar espacio, protegerlos y aislarlos, hay que enrollarlos con cinta aislante antes de pasarlos por el orificio de la pared.

1) Coloque los tubos, cables y manguera de drenaje tal y como se muestra en la siguiente imagen.

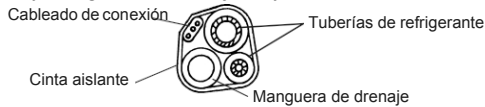

**Nota:** (I) Asegúrese de que la manguera de drenaje esté en la parte inferior.  
 (II) Evite cruzar y doblar las piezas.

2) Utilice la cinta aislante para envolver firmemente las tuberías de refrigerante, los cables de conexión y la manguera de drenaje.

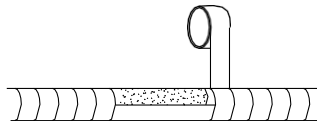

**Paso 8: Monte la unidad interior**

1. Pase lentamente los tubos de refrigerante, los cables de conexión y la manguera de drenaje envueltos en un paquete a través del orificio de la pared.
2. Enganche la parte superior de la unidad interior en la placa de montaje.
3. Aplique una ligera presión a los lados izquierdo y derecho de la unidad interior, asegurándose de que quede bien enganchada.
4. Empuje hacia abajo la parte inferior de la unidad interior para que encaje en los ganchos de la placa de montaje y asegúrese de que quede bien enganchada.

**A veces, si los tubos de refrigerante ya estaban empotrados en la pared, o si desea conectar los tubos y cables en la pared, haga lo siguiente:**

- 1) Enganche la parte superior de la unidad interior en la placa de montaje sin tuberías ni cables.
- 2) Levante la unidad interior opuesta a la pared, despliegue el soporte de la placa de montaje y utilícelo para sostener la unidad interior, lo que le proporcionará un amplio espacio para trabajar.
- 3) Realice el tendido de las tuberías de refrigerante y el cableado, conecte la manguera de drenaje y envuélvalas como se indica en **los pasos 4 a 7**.

## INSTALACIÓN DE LA UNIDAD EXTERIOR

### Paso 1: Seleccione la ubicación de instalación

Seleccione un lugar que cumpla los siguientes requisitos:

1. No instale la unidad exterior cerca de fuentes de calor, vapor o gases inflamables.
2. No instale la unidad en lugares con mucho viento o polvo.
3. No instale la unidad en lugares por donde pase mucha gente. Elija un lugar donde la salida de aire y el ruido de funcionamiento no molesten a los vecinos.
4. Evite instalar la unidad en lugares expuestos a la luz solar directa (de lo contrario, utilice una protección, si es necesario, que no interfiera con el flujo de aire).
5. Reserve los espacios que se muestran en la imagen para que el aire circule libremente.
6. Instale la unidad exterior en un lugar seguro y sólido.
7. Si la unidad exterior está sujeta a vibraciones, coloque mantas de goma en las patas de la unidad.

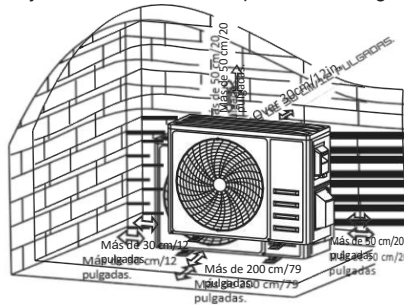

### Paso 2: Instalar la manguera de drenaje

1. Este paso solo es necesario para los modelos con bomba de calor o RCAC.
2. Inserte la junta de drenaje en el orificio situado en la parte inferior de la unidad exterior.
3. Conecte la manguera de drenaje a la junta y asegúrese de que la conexión sea lo suficientemente firme.

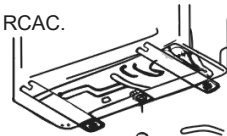

Junta de drenaje

### Paso 3: Fijar la unidad exterior

1. Según las dimensiones de instalación de la unidad exterior, marque la posición de instalación de los pernos de expansión.
2. Taladre los orificios, limpie el polvo de hormigón y coloque los pernos.
3. Si procede, instale 4 mantas de goma en el orificio antes de colocar la unidad exterior (opcional). Esto reducirá las vibraciones y el ruido.
4. Coloque la base de la unidad exterior sobre los pernos y los orificios pretaladrados.
5. Utilice una llave inglesa para fijar firmemente la unidad exterior con los pernos.

### Nota:

La unidad exterior se puede fijar a un soporte de montaje en pared. Siga las instrucciones del soporte de montaje en pared para fijarlo a la pared y, a continuación, fije la unidad exterior en él y manténgala en posición horizontal.

El soporte de montaje en pared debe poder soportar al menos 4 veces el peso de la unidad exterior.

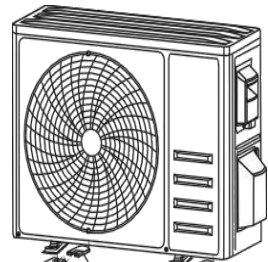

**Paso 4: Instalar el cableado**

1. Utilice un destornillador Phillips para desenroscar la cubierta del cableado, sujétela y presione suavemente hacia abajo para retirarla.
2. Desatornille la abrazadera del cable y retírela.
3. De acuerdo con el diagrama de cableado pegado dentro de la cubierta del cableado, conecte los cables de conexión a los terminales correspondientes y asegúrese de que todas las conexiones estén firmes y seguras. Ver imágenes por capacidad y operación.
4. Vuelva a instalar la abrazadera del cable y la cubierta del cableado.

**Nota:** Cuando conecte los cables de las unidades interiores y exteriores, debe cortar la alimentación eléctrica.



Diagrama de cableado

Diagrama de interconexión de las unidades  
Solo Frío (CO) , Frío Calor (HP)

MODELOS 12K, 18K CO

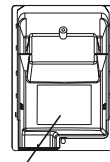
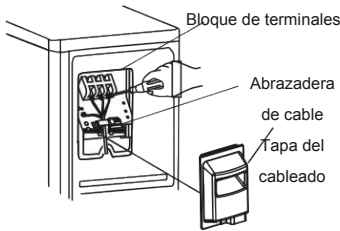
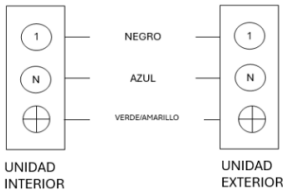

MODELOS 24K, 36K CO

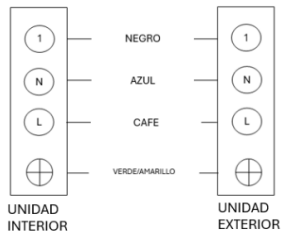

MODELOS 12K, 18K HP

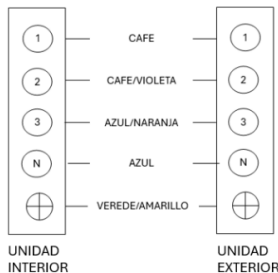

MODELOS 24K, 36K HP



**Paso 5: Conexión del tubo refrigerante**

1. Desatornille la tapa de la válvula, sujétela y presione suavemente hacia abajo para retirarla (si la tapa de la válvula es aplicable).
2. Retire las tapas protectoras del extremo de las válvulas.
3. Retire la cubierta de plástico de los puertos de los tubos y compruebe si hay algún residuo en el puerto del tubo de conexión y asegúrese de que el puerto esté limpio.
4. Después de alinear el centro, gire la tuerca abocinada del tubo de conexión para apretarla lo máximo posible con la mano.
5. Utilice una llave inglesa para sujetar el cuerpo de la válvula y utilice una llave dinamométrica para apretar la tuerca abocinada de acuerdo con los valores de par de apriete de la tabla de requisitos de par. (Consulte la tabla de requisitos de par en la sección **PRECAUCIONES DE INSTALACIÓN**).

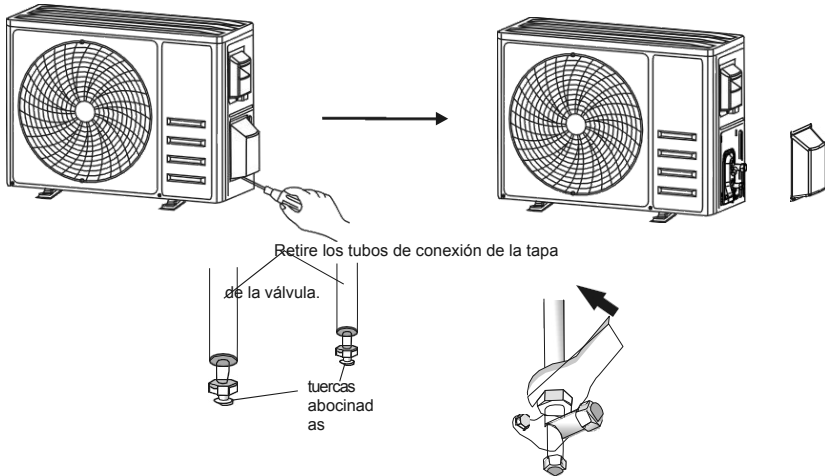

**Paso 6: Bombeo al vacío**

1. Utilice una llave inglesa para retirar las tapas protectoras del puerto de servicio, la válvula de baja presión y la válvula de alta presión de la unidad exterior.
2. Conecte la manguera de presión del manómetro múltiple al puerto de servicio de la válvula de baja presión de la unidad exterior.
3. Conecte la manguera de carga del manómetro del colector a la bomba de vacío.
4. Abra la válvula de baja presión del manómetro del colector y cierre la válvula de alta presión.
5. Encienda la bomba de vacío para crear vacío en el sistema.
6. El tiempo de vacío no debe ser inferior a 15 minutos, o asegúrese de que el manómetro compuesto indique -0,1 MPa (-76 cmHg).
7. Cierre la válvula de baja presión del manómetro múltiple y apague el vacío.
8. Mantenga la presión durante 5 minutos y asegúrese de que el rebote del indicador del manómetro compuesto no supere los 0,005 MPa.
9. Abra la válvula de baja presión en sentido antihorario 1/4 de vuelta con una llave hexagonal para que entre un poco de refrigerante en el sistema, cierre la válvula de baja presión después de 5 segundos y retire rápidamente la manguera de presión.
10. Compruebe que no haya fugas en todas las juntas interiores y exteriores con agua jabonosa o un detector de fugas.
11. Abra completamente la válvula de baja presión y la válvula de alta presión de la unidad exterior con una llave hexagonal.
12. Vuelva a instalar las tapas protectoras del puerto de servicio, la válvula de baja presión y la válvula de alta presión de la unidad exterior.
13. Vuelva a instalar la tapa de la válvula.

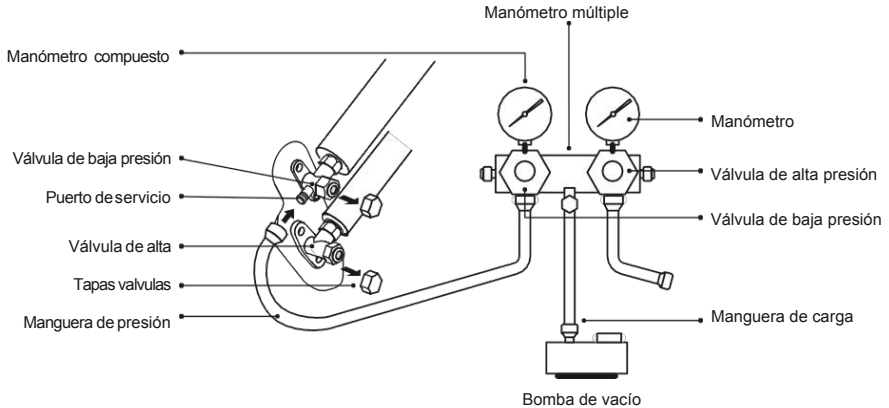

## PRUEBA DE FUNCIONAMIENTO

### Inspecciones antes de la prueba de funcionamiento

Realice las siguientes comprobaciones antes de la prueba de funcionamiento.



Descripción	Método de inspección
Inspección de seguridad eléctrica	<ul style="list-style-type: none"> <li>• Compruebe si la tensión de alimentación cumple con las especificaciones.</li> <li>• Compruebe si hay alguna conexión incorrecta o faltante entre los cables de alimentación, los cables de señal y los cables de tierra.</li> <li>• Compruebe si la resistencia de tierra y la resistencia de aislamiento cumplen con los requisitos.</li> </ul>
Inspección de seguridad de la instalación	<ul style="list-style-type: none"> <li>• Confirme la dirección y la fluidez de la tubería de drenaje.</li> <li>• Confirme que la unión del tubo refrigerante esté completamente instalada.</li> <li>• Compruebe la seguridad de la unidad exterior, la placa de montaje y la instalación de la unidad interior.</li> <li>• Compruebe que las válvulas estén completamente abiertas.</li> <li>• Compruebe que no haya objetos extraños ni herramientas dentro de la unidad.</li> <li>• Complete la instalación de la rejilla y el panel de entrada de aire de la unidad interior.</li> </ul>
Detección de fugas de refrigerante	<ul style="list-style-type: none"> <li>• Las juntas de las tuberías, el conector de las dos válvulas de la unidad exterior, el carrete de la válvula, el puerto de soldadura, etc., donde pueden producirse fugas.</li> <li>• Método de detección con espuma: aplique agua jabonosa o espuma de manera uniforme en las partes donde puedan producirse fugas y observe si aparecen burbujas; si no es así, el resultado de la detección de fugas es seguro.</li> <li>• Método con detector de fugas: utilice un detector de fugas profesional y lea las instrucciones de funcionamiento, detecte en la posición donde pueda producirse la fuga.</li> <li>• La duración de la detección de fugas para cada posición debe ser de 3 minutos o más; si el resultado de la prueba muestra que hay una fuga, se debe apretar la tuerca y volver a realizar la prueba hasta que no haya fugas; una vez completada la detección de fugas, envuelva el conector de tubería expuesto de la unidad interior con material aislante térmico y envuélvalo con cinta aislante.</li> </ul>

### Instrucciones para la prueba de funcionamiento

1. Encienda la fuente de alimentación.
2. Pulse el botón ON/OFF del control remoto para encender el aire acondicionado.
3. Pulse el botón Mode para cambiar entre los modos COOLING y HEATING.  
En cada modo, configure lo siguiente:
  - REFRIGERACIÓN: ajuste la temperatura más baja.
  - CALOR: ajuste la temperatura más alta.
4. Haga funcionar cada modo durante unos 8 minutos y compruebe que todas las funciones funcionan correctamente y responden al control remoto. Comprobación de funciones según lo recomendado:
  - 1) Si la temperatura del aire de salida responde a los modos de refrigeración y calefacción
  - 2) Si el agua se drena correctamente por la manguera de drenaje
  - 3) Si las rejillas y los deflectores (opcionales) giran correctamente
5. Observe el estado de funcionamiento del aire acondicionado durante al menos 30 minutos.
6. Una vez finalizada con éxito la prueba de funcionamiento, vuelva a la configuración normal y pulse el botón ON/OFF del control remoto para apagar la unidad.
7. Informe al usuario de que lea atentamente este manual antes de utilizar el aparato y muéstrele cómo utilizar el aire acondicionado, los conocimientos necesarios para su servicio y mantenimiento, y las recomendaciones para el almacenamiento de los accesorios.

**Nota:** Si la temperatura ambiente supera el rango mencionado en la sección INSTRUCCIONES DE FUNCIONAMIENTO y no es posible ejecutar los modos REFRIGERACIÓN o CALEFACCIÓN, levante el panel frontal y consulte el funcionamiento del botón de emergencia para ejecutar los modos REFRIGERACIÓN y CALEFACCIÓN.

## MANTENIMIENTO

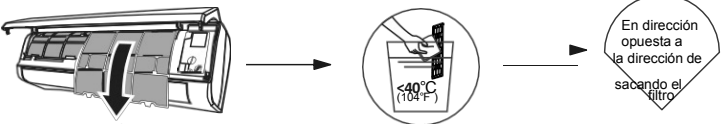
<p style="text-align: center;">   <b>Advertencia</b> </p>	<ul style="list-style-type: none"> <li>• Para limpiar el aparato, debe apagarlo y desconectar la fuente de alimentación durante más de 5 minutos.</li> <li>• Bajo ninguna circunstancia se debe enjuagar el aire acondicionado con agua.</li> <li>• Los líquidos volátiles (por ejemplo, disolventes o gasolina) dañarán el aire acondicionado, por lo que solo debe utilizar un paño suave y seco o un paño húmedo impregnado con detergente neutro para limpiarlo.</li> <li>• Preste atención a la limpieza regular de la rejilla del filtro para evitar que el polvo la cubra y afecte a su eficacia. Cuando el entorno de funcionamiento sea polvoriento, se debe aumentar la frecuencia de limpieza de forma adecuada.</li> <li>• Después de retirar la rejilla del filtro, no toque las aletas de la unidad interior para evitar rayarlas.</li> </ul>
<p><b>Limpe la unidad</b></p>	<div style="text-align: center;">  <p>Escúrralo y limpie suavemente la superficie de la unidad  Consejo: Limpie con frecuencia para mantener el aire acondicionado limpio y con buen aspecto.</p> </div>
<p><b>Limpe el filtro</b></p>	<div style="text-align: center;">  <p>Retirar el filtro filtro de la unidad</p> <p>Limpiar el filtro con agua jabonosa y séquelo al aire</p> <p>Vuelva a colocar el filtro en la unidad</p> <p style="text-align: right;">En dirección opuesta a la dirección de sacando el filtro</p> <p>Consejo: Cuando encuentre polvo acumulado en el filtro, límpielo a tiempo para garantizar un funcionamiento limpio, saludable y eficiente del aire acondicionado.</p> </div>
<p><b>Servicio y mantenimiento</b></p>	<ul style="list-style-type: none"> <li>• Cuando el aire acondicionado no se utilice durante un periodo prolongado, realice las siguientes tareas: Retire las baterías del control remoto y desconecte la fuente de alimentación del aire acondicionado.</li> <li>• Al comenzar a utilizarlo después de un periodo prolongado de inactividad: <ol style="list-style-type: none"> <li>1. Limpie la unidad y la rejilla del filtro.</li> <li>2. Compruebe si hay obstáculos en la entrada y salida de aire de las unidades interior y exterior.</li> <li>3. Compruebe que el tubo de desagüe no esté obstruido.</li> </ol> </li> </ul> <p>Instale las baterías del control remoto y compruebe si está encendido.</p>

## SOLUCIÓN DE PROBLEMAS

FALLO	CAUSAS POSIBLES
El aparato no funciona	Fallo de alimentación/enchufe desconectado.
	Motor del ventilador de la unidad interior/exterior dañado.
	Disyuntor termomagnético del compresor defectuoso.
	Dispositivo de protección o fusibles defectuosos.
	Conexiones sueltas o enchufe desconectado.
	A veces deja de funcionar para proteger el aparato.
	Voltaje superior o inferior al rango de voltaje.
	Función TIMER-ON activa.
Placa de control electrónico dañada.	
Olor extraño	Filtro de aire sucio.
Ruido de agua corriendo	Retorno de líquido en la circulación del refrigerante.
Sale una fina niebla por la salida de aire.	Esto ocurre cuando el aire de la habitación se enfría mucho, por ejemplo, en los modos «REFRIGERACIÓN» o «DESHUMIDIFICACIÓN/SECADO».
Se oye un ruido extraño.	Este ruido se debe a la expansión o contracción del panel frontal debido a las variaciones de temperatura y no indica ningún problema.
Flujo de aire insuficiente, ya sea caliente o frío.	Ajuste de temperatura inadecuado.
	Entradas y salidas del aire acondicionado obstruidas.
	Filtro de aire sucio.
	Velocidad del ventilador ajustada al mínimo.
	Otras fuentes de calor en la habitación.
	Falta de refrigerante.
El aparato no responde a los comandos	El control remoto no está lo suficientemente cerca de la unidad interior.
	Es necesario cambiar las baterías del control remoto.
	Hay obstáculos entre el control remoto y el receptor de señal de la unidad interior.
La pantalla está apagada	Función DISPLAY activa.
	Fallo de alimentación.
Apague el aire acondicionado inmediatamente y corte el suministro eléctrico en caso de:	Ruidos extraños durante el funcionamiento.
	Placa de control electrónico defectuosa.
	Fusibles o interruptores defectuosos.
	Salpicaduras de agua u objetos dentro del aparato.
	Cables o enchufes sobrecalentados.
	Olores muy fuertes procedentes del aparato.

## OPERACIÓN WIFI



### OPERACIÓN WIFI READY

Este aire acondicionado se puede habilitar para ser controlado mediante WiFi. Solo se requiere una red activa y un smartphone conectado a una red 2.4G.

Escanee el siguiente código QR con la cámara de su smartphone para descargar el manual de usuario y la aplicación o bien, mediante la página oficial de la marca.





  	
ACONDICIONADOR DE AIRE	
TIPO MINI SPLIT	
UNIDAD EVAPORADORA	MARCA: UA United Appliances
MODELO EQUIPO COMPLETO: <b>UAWC12-AN6F1</b>	
MODELO EVAPORADORA: <b>UAWC12-AN6F1I</b>	
1 FASE	115V - 60Hz
CAPACIDAD DE ENFRIAMIENTO:	12 000 BTU/h
CONSUMO FRÍO:	862 W
AMPERAJE FRÍO:	7,5 A
REFRIGERANTE:	R32
CARGA REFRIGERANTE:	0,35 kg
GRADO DE PROTECCIÓN:	IPX0
HECHO EN CHINA	
IMPORTADO POR: <b>ALLOSTE, S.A. DE C.V.</b> Boulevard Insurgentes No. 18302-3 Colonia El Lago Tijuana, B.C., México, C.P. 22210 R.F.C.: ALO201127UZ4 Tel: +52 (664) 830-1323	
<b>MUY IMPORTANTE:</b>	
DEBE SER OPERADO POR UN ADULTO, NO DEBE SER OPERADO POR UN MENOR O GENTE CON CAPACIDADES DIFERENTES. ESTE APARATO NO ES UN JUGUETE, VER INSTRUCTIVO ANEXO.	
CONSUMO DE ENERGÍA: EN OPERACIÓN (kWh): 1,13 kWh EN MODO DE ESPERA (Wh): 2,19 Wh CANTIDAD DE PRODUCTO OFRECIDO (Btu/Wh): 0,88 TR/KWh	
<b>unitedappliances.com</b>	

  	
ACONDICIONADOR DE AIRE	
TIPO MINI SPLIT	
UNIDAD CONDENSADORA	MARCA: UA United Appliances
MODELO EQUIPO COMPLETO: <b>UAWC12-AN6F1</b>	
MODELO CONDENSADORA: <b>UAWC12-AN6F1O</b>	
1 FASE	115V - 60Hz
CAPACIDAD DE ENFRIAMIENTO:	12 000 BTU/h
CONSUMO FRÍO:	862 W
AMPERAJE FRÍO:	7,5 A
REFRIGERANTE:	R32
CARGA REFRIGERANTE:	0,35 kg
GRADO DE PROTECCIÓN:	IP24
MAX SUCCIÓN DE PRESIÓN:	1,15 MPa
MAX. DESCARGA DE PRESIÓN:	4,2 MPa
HECHO EN CHINA	
IMPORTADO POR: <b>ALLOSTE, S.A. DE C.V.</b> Boulevard Insurgentes No. 18302-3 Colonia El Lago Tijuana, B.C., México, C.P. 22210 R.F.C.: ALO201127UZ4 Tel: +52 (664) 830-1323	
<b>MUY IMPORTANTE:</b>	
DEBE SER OPERADO POR UN ADULTO, NO DEBE SER OPERADO POR UN MENOR O GENTE CON CAPACIDADES DIFERENTES. ESTE APARATO NO ES UN JUGUETE, VER INSTRUCTIVO ANEXO.	
CONSUMO DE ENERGÍA: EN OPERACIÓN (kWh): 1,13 kWh EN MODO DE ESPERA (Wh): 2,19 Wh CANTIDAD DE PRODUCTO OFRECIDO (Btu/Wh): 0,88 TR/KWh	
<b>unitedappliances.com</b>	

  	
ACONDICIONADOR DE AIRE	
TIPO MINI SPLIT	
UNIDAD EVAPORADORA	MARCA: UA United Appliances
MODELO EQUIPO COMPLETO: <b>UAWH12-AN6F1</b>	
MODELO EVAPORADORA: <b>UAWH12-AN6F1I</b>	
1 FASE	115V - 60Hz
CAPACIDAD DE ENFRIAMIENTO:	12 000 BTU/h
CONSUMO FRÍO:	862 W
CONSUMO CALEFACCIÓN:	870 W
AMPERAJE FRÍO:	7,5 A
AMPERAJE CALEFACCIÓN:	7,7 A
REFRIGERANTE:	R32
CARGA REFRIGERANTE:	0,46 kg
GRADO DE PROTECCIÓN:	IPX0
HECHO EN CHINA	
IMPORTADO POR: <b>ALLOSTE, S.A. DE C.V.</b> Boulevard Insurgentes No. 18302-3 Colonia El Lago Tijuana, B.C., México, C.P. 22210 R.F.C.: ALO201127UZ4 Tel: +52 (664) 830-1323	
<b>MUY IMPORTANTE:</b>	
DEBE SER OPERADO POR UN ADULTO, NO DEBE SER OPERADO POR UN MENOR O GENTE CON CAPACIDADES DIFERENTES. ESTE APARATO NO ES UN JUGUETE, VER INSTRUCTIVO ANEXO.	
CONSUMO DE ENERGÍA: EN OPERACIÓN (kWh): 1,14 kWh EN MODO DE ESPERA (Wh): 2,19 Wh CANTIDAD DE PRODUCTO OFRECIDO (Btu/Wh): 0,87 TR/KWh	
<b>unitedappliances.com</b>	



  	
ACONDICIONADOR DE AIRE	
TIPO MINI SPLIT	
UNIDAD CONDENSADORA	MARCA: UA United Appliances
MODELO EQUIPO COMPLETO: <b>UAWH12-AN6F1</b>	
MODELO CONDENSADORA: <b>UAWH12-AN6F1O</b>	
1 FASE	115V - 60Hz
CAPACIDAD DE ENFRIAMIENTO:	12 000 BTU/h
CONSUMO FRÍO:	862 W
CONSUMO CALEFACCIÓN:	870 W
AMPERAJE FRÍO:	7,5 A
AMPERAJE CALEFACCIÓN:	7,7 A
REFRIGERANTE:	R32
CARGA REFRIGERANTE:	0,46 kg
GRADO DE PROTECCIÓN:	IP24
MAX SUCCIÓN DE PRESIÓN:	1,15 MPa
MAX. DESCARGA DE PRESIÓN:	4,2 MPa
HECHO EN CHINA	
IMPORTADO POR: <b>ALLOSTE, S.A. DE C.V.</b> Boulevard Insurgentes No. 18302-3 Colonia El Lago Tijuana, B.C., México, C.P. 22210 R.F.C.: ALO201127UZ4 Tel: +52 (664) 830-1323	
<b>MUY IMPORTANTE:</b>	
DEBE SER OPERADO POR UN ADULTO, NO DEBE SER OPERADO POR UN MENOR O GENTE CON CAPACIDADES DIFERENTES. ESTE APARATO NO ES UN JUGUETE, VER INSTRUCTIVO ANEXO.	
CONSUMO DE ENERGÍA: EN OPERACIÓN (kWh): 1,14 kWh EN MODO DE ESPERA (Wh): 2,19 Wh CANTIDAD DE PRODUCTO OFRECIDO (Btu/Wh): 0,87 TR/KWh	
<b>unitedappliances.com</b>	

  	
ACONDICIONADOR DE AIRE	
TIPO MINI SPLIT	
UNIDAD EVAPORADORA	MARCA: UA United Appliances
MODELO EQUIPO COMPLETO: <b>UAWC12-DN6F1</b>	
MODELO EVAPORADORA: <b>UAWC12-DN6F1I</b>	
1 FASE	220V ~ 60Hz
CAPACIDAD DE ENFRIAMIENTO:	12 000 BTU/h
CONSUMO FRIO:	870 W
AMPERAJE FRIO:	4.0 A
REFRIGERANTE:	R32
CARGA REFRIGERANTE:	0.43 kg
GRADO DE PROTECCIÓN:	IPX0
HECHO EN CHINA	
IMPORTADO POR: <b>ALLOSTE, S.A. DE C.V.</b> Boulevard Insurgentes No. 18302-3 Colonia El Lago Tijuana, B.C., México, C.P. 22210 R.F.C.: ALO201127UZ4 Tel: +52 (664) 830-1323	
<b>MUY IMPORTANTE:</b>	
<b>DEBE SER OPERADO POR UN ADULTO, NO DEBE SER OPERADO POR UN MENOR O GENTE CON CAPACIDADES DIFERENTES. ESTE APARATO NO ES UN JUGUETE. VER INSTRUCTIVO ANEXO.</b>	
CONSUMO DE ENERGÍA: EN OPERACIÓN (kWh): 1.13 kWh EN MODO DE ESPERA (Wh): 2.19 Wh CANTIDAD DE PRODUCTO OFRECIDO (Btu/Wh): 0.88 TR/kWh	
<b>unitedappliances.com</b>	

  	
ACONDICIONADOR DE AIRE	
TIPO MINI SPLIT	
UNIDAD CONDENSADORA	MARCA: UA United Appliances
MODELO EQUIPO COMPLETO: <b>UAWC12-DN6F1</b>	
MODELO CONDENSADORA: <b>UAWC12-DN6F1O</b>	
1 FASE	220V ~ 60Hz
CAPACIDAD DE ENFRIAMIENTO:	12 000 BTU/h
CONSUMO FRIO:	870 W
AMPERAJE FRIO:	4.0 A
REFRIGERANTE:	R32
CARGA REFRIGERANTE:	0.43 kg
GRADO DE PROTECCIÓN:	IP24
MAX SUCCIÓN DE PRESIÓN:	1.15 MPa
MAX. DESCARGA DE PRESIÓN:	4.2 MPa
HECHO EN CHINA	
IMPORTADO POR: <b>ALLOSTE, S.A. DE C.V.</b> Boulevard Insurgentes No. 18302-3 Colonia El Lago Tijuana, B.C., México, C.P. 22210 R.F.C.: ALO201127UZ4 Tel: +52 (664) 830-1323	
<b>MUY IMPORTANTE:</b>	
<b>DEBE SER OPERADO POR UN ADULTO, NO DEBE SER OPERADO POR UN MENOR O GENTE CON CAPACIDADES DIFERENTES. ESTE APARATO NO ES UN JUGUETE. VER INSTRUCTIVO ANEXO.</b>	
CONSUMO DE ENERGÍA: EN OPERACIÓN (kWh): 1.13 kWh EN MODO DE ESPERA (Wh): 2.19 Wh CANTIDAD DE PRODUCTO OFRECIDO (Btu/Wh): 0.88 TR/kWh	
<b>unitedappliances.com</b>	

  	
ACONDICIONADOR DE AIRE	
TIPO MINI SPLIT	
UNIDAD EVAPORADORA	MARCA: UA United Appliances
MODELO EQUIPO COMPLETO: <b>UAWH12-DN6F1</b>	
MODELO EVAPORADORA: <b>UAWH12-DN6F1I</b>	
1 FASE	220V ~ 60Hz
CAPACIDAD DE ENFRIAMIENTO:	12 000 BTU/h
CONSUMO FRIO:	870 W
CONSUMO CALEFACCIÓN:	900 W
AMPERAJE FRIO:	4.0 A
AMPERAJE CALEFACCIÓN:	4.3 A
REFRIGERANTE:	R32
CARGA REFRIGERANTE:	0.47 kg
GRADO DE PROTECCIÓN:	IPX0
HECHO EN CHINA	
IMPORTADO POR: <b>ALLOSTE, S.A. DE C.V.</b> Boulevard Insurgentes No. 18302-3 Colonia El Lago Tijuana, B.C., México, C.P. 22210 R.F.C.: ALO201127UZ4 Tel: +52 (664) 830-1323	
<b>MUY IMPORTANTE:</b>	
<b>DEBE SER OPERADO POR UN ADULTO, NO DEBE SER OPERADO POR UN MENOR O GENTE CON CAPACIDADES DIFERENTES. ESTE APARATO NO ES UN JUGUETE. VER INSTRUCTIVO ANEXO.</b>	
CONSUMO DE ENERGÍA: EN OPERACIÓN (kWh): 1.14 kWh EN MODO DE ESPERA (Wh): 2.19 Wh CANTIDAD DE PRODUCTO OFRECIDO (Btu/Wh): 0.87 TR/kWh	
<b>unitedappliances.com</b>	



  	
ACONDICIONADOR DE AIRE	
TIPO MINI SPLIT	
UNIDAD CONDENSADORA	MARCA: UA United Appliances
MODELO EQUIPO COMPLETO: <b>UAWH12-DN6F1</b>	
MODELO CONDENSADORA: <b>UAWH12-DN6F1O</b>	
1 FASE	220V ~ 60Hz
CAPACIDAD DE ENFRIAMIENTO:	12 000 BTU/h
CONSUMO FRIO:	870 W
CONSUMO CALEFACCIÓN:	900 W
AMPERAJE FRIO:	4.0 A
AMPERAJE CALEFACCIÓN:	4.3 A
REFRIGERANTE:	R32
CARGA REFRIGERANTE:	0.47 kg
GRADO DE PROTECCIÓN:	IP24
MAX SUCCIÓN DE PRESIÓN:	1.15 MPa
MAX. DESCARGA DE PRESIÓN:	4.2 MPa
HECHO EN CHINA	
IMPORTADO POR: <b>ALLOSTE, S.A. DE C.V.</b> Boulevard Insurgentes No. 18302-3 Colonia El Lago Tijuana, B.C., México, C.P. 22210 R.F.C.: ALO201127UZ4 Tel: +52 (664) 830-1323	
<b>MUY IMPORTANTE:</b>	
<b>DEBE SER OPERADO POR UN ADULTO, NO DEBE SER OPERADO POR UN MENOR O GENTE CON CAPACIDADES DIFERENTES. ESTE APARATO NO ES UN JUGUETE. VER INSTRUCTIVO ANEXO.</b>	
CONSUMO DE ENERGÍA: EN OPERACIÓN (kWh): 1.14 kWh EN MODO DE ESPERA (Wh): 2.19 Wh CANTIDAD DE PRODUCTO OFRECIDO (Btu/Wh): 0.87 TR/kWh	
<b>unitedappliances.com</b>	

  	
ACONDICIONADOR DE AIRE	
TIPO MINI SPLIT	
UNIDAD EVAPORADORA	MARCA: UA United Appliances
MODELO EQUIPO COMPLETO: <b>UAWC18-DN6F1</b>	
MODELO EVAPORADORA: <b>UAWC18-DN6F1I</b>	
1 FASE	220V ~ 60Hz
CAPACIDAD DE ENFRIAMIENTO:	18 000 BTU/h
CONSUMO FRÍO:	1300 W
AMPERAJE FRÍO:	6.0 A
REFRIGERANTE:	R32
CARGA REFRIGERANTE:	0.60 kg
GRADO DE PROTECCIÓN:	IPX0
HECHO EN CHINA	
IMPORTADO POR: <b>ALLOSTE, S.A. DE C.V.</b> Boulevard Insurgentes No. 18302-3 Colonia El Lago Tijuana, B.C., México, C.P. 22210 R.F.C.: ALO201127UZ4 Tel: +52 (664) 830-1323	
<b>MUY IMPORTANTE:</b>	
DEBE SER OPERADO POR UN ADULTO, NO DEBE SER OPERADO POR UN MENOR O GENTE CON CAPACIDADES DIFERENTES. ESTE APARATO NO ES UN JUGUETE. VER INSTRUCTIVO ANEXO.	
CONSUMO DE ENERGÍA: EN OPERACIÓN (kWh): 1,70 kWh EN MODO DE ESPERA (Wh): 2,19 Wh CANTIDAD DE PRODUCTO OFRECIDO (Btu/Wh): 0,88 TRkWh	
<b>unitedappliances.com</b>	

  	
ACONDICIONADOR DE AIRE	
TIPO MINI SPLIT	
UNIDAD CONDENSADORA	MARCA: UA United Appliances
MODELO EQUIPO COMPLETO: <b>UAWC18-DN6F1</b>	
MODELO CONDENSADORA: <b>UAWC18-DN6F1O</b>	
1 FASE	220V ~ 60Hz
CAPACIDAD DE ENFRIAMIENTO:	18 000 BTU/h
CONSUMO FRÍO:	1300 W
AMPERAJE FRÍO:	6.0 A
REFRIGERANTE:	R32
CARGA REFRIGERANTE:	0.60 kg
GRADO DE PROTECCIÓN:	IP24
MAX SUCCIÓN DE PRESIÓN:	1,15 MPa
MAX. DESCARGA DE PRESIÓN:	4,2 MPa
HECHO EN CHINA	
IMPORTADO POR: <b>ALLOSTE, S.A. DE C.V.</b> Boulevard Insurgentes No. 18302-3 Colonia El Lago Tijuana, B.C., México, C.P. 22210 R.F.C.: ALO201127UZ4 Tel: +52 (664) 830-1323	
<b>MUY IMPORTANTE:</b>	
DEBE SER OPERADO POR UN ADULTO, NO DEBE SER OPERADO POR UN MENOR O GENTE CON CAPACIDADES DIFERENTES. ESTE APARATO NO ES UN JUGUETE. VER INSTRUCTIVO ANEXO.	
CONSUMO DE ENERGÍA: EN OPERACIÓN (kWh): 1,70 kWh EN MODO DE ESPERA (Wh): 2,19 Wh CANTIDAD DE PRODUCTO OFRECIDO (Btu/Wh): 0,88 TRkWh	
<b>unitedappliances.com</b>	

  	
ACONDICIONADOR DE AIRE	
TIPO MINI SPLIT	
UNIDAD EVAPORADORA	MARCA: UA United Appliances
MODELO EQUIPO COMPLETO: <b>UAWH18-DN6F1</b>	
MODELO EVAPORADORA: <b>UAWH18-DN6F1I</b>	
1 FASE	220V ~ 60Hz
CAPACIDAD DE ENFRIAMIENTO:	18 000 BTU/h
CONSUMO FRÍO:	1300 W
CONSUMO CALEFACCIÓN:	1400 W
AMPERAJE FRÍO:	6.0 A
AMPERAJE CALEFACCIÓN:	6.4 A
REFRIGERANTE:	R32
CARGA REFRIGERANTE:	0.66 kg
GRADO DE PROTECCIÓN:	IPX0
HECHO EN CHINA	
IMPORTADO POR: <b>ALLOSTE, S.A. DE C.V.</b> Boulevard Insurgentes No. 18302-3 Colonia El Lago Tijuana, B.C., México, C.P. 22210 R.F.C.: ALO201127UZ4 Tel: +52 (664) 830-1323	
<b>MUY IMPORTANTE:</b>	
DEBE SER OPERADO POR UN ADULTO, NO DEBE SER OPERADO POR UN MENOR O GENTE CON CAPACIDADES DIFERENTES. ESTE APARATO NO ES UN JUGUETE. VER INSTRUCTIVO ANEXO.	
CONSUMO DE ENERGÍA: EN OPERACIÓN (kWh): 1,71 kWh EN MODO DE ESPERA (Wh): 2,19 Wh CANTIDAD DE PRODUCTO OFRECIDO (Btu/Wh): 0,87 TRkWh	
<b>unitedappliances.com</b>	



  	
ACONDICIONADOR DE AIRE	
TIPO MINI SPLIT	
UNIDAD CONDENSADORA	MARCA: UA United Appliances
MODELO EQUIPO COMPLETO: <b>UAWH18-DN6F1</b>	
MODELO CONDENSADORA: <b>UAWH18-DN6F1O</b>	
1 FASE	220V ~ 60Hz
CAPACIDAD DE ENFRIAMIENTO:	18 000 BTU/h
CONSUMO FRÍO:	1300 W
CONSUMO CALEFACCIÓN:	1400 W
AMPERAJE FRÍO:	6.0 A
AMPERAJE CALEFACCIÓN:	6.4 A
REFRIGERANTE:	R32
CARGA REFRIGERANTE:	0.66 kg
GRADO DE PROTECCIÓN:	IP24
MAX SUCCIÓN DE PRESIÓN:	1,15 MPa
MAX. DESCARGA DE PRESIÓN:	4,2 MPa
HECHO EN CHINA	
IMPORTADO POR: <b>ALLOSTE, S.A. DE C.V.</b> Boulevard Insurgentes No. 18302-3 Colonia El Lago Tijuana, B.C., México, C.P. 22210 R.F.C.: ALO201127UZ4 Tel: +52 (664) 830-1323	
<b>MUY IMPORTANTE:</b>	
DEBE SER OPERADO POR UN ADULTO, NO DEBE SER OPERADO POR UN MENOR O GENTE CON CAPACIDADES DIFERENTES. ESTE APARATO NO ES UN JUGUETE. VER INSTRUCTIVO ANEXO.	
CONSUMO DE ENERGÍA: EN OPERACIÓN (kWh): 1,71 kWh EN MODO DE ESPERA (Wh): 2,19 Wh CANTIDAD DE PRODUCTO OFRECIDO (Btu/Wh): 0,87 TRkWh	
<b>unitedappliances.com</b>	

  	
ACONDICIONADOR DE AIRE	
TIPO MINI SPLIT	
UNIDAD EVAPORADORA	MARCA: UA United Appliances
MODELO EQUIPO COMPLETO: <b>UAWC24-DN6F1</b>	
MODELO EVAPORADORA: <b>UAWC24-DN6F1I</b>	
1 FASE	220V ~ 60Hz
CAPACIDAD DE ENFRIAMIENTO:	24 000 BTU/h
CONSUMO FRÍO:	1720 W
AMPERAJE FRÍO:	7.8 A
REFRIGERANTE:	R32
CARGA REFRIGERANTE:	0.80 kg
GRADO DE PROTECCIÓN:	IPX0
HECHO EN CHINA	
IMPORTADO POR: <b>ALLOSTE, S.A. DE C.V.</b> Boulevard Insurgentes No. 18302-3 Colonia El Lago Tijuana, B.C., México, C.P. 22210 R.F.C.: ALO201127UZ4 Tel: +52 (664) 830-1323	
<b>MUY IMPORTANTE:</b>	
DEBE SER OPERADO POR UN ADULTO, NO DEBE SER OPERADO POR UN MENOR O GENTE CON CAPACIDADES DIFERENTES. ESTE APARATO NO ES UN JUGUETE. VER INSTRUCTIVO ANEXO.	
CONSUMO DE ENERGÍA: EN OPERACIÓN (kWh): 2.26 kWh EN MODO DE ESPERA (Wh): 2.19 Wh CANTIDAD DE PRODUCTO OFRECIDO (Btu/Wh): 0.88 TR/kWh	
<b>unitedappliances.com</b>	

  	
ACONDICIONADOR DE AIRE	
TIPO MINI SPLIT	
UNIDAD CONDENSADORA	MARCA: UA United Appliances
MODELO EQUIPO COMPLETO: <b>UAWC24-DN6F1</b>	
MODELO CONDENSADORA: <b>UAWC24-DN6F1O</b>	
1 FASE	220V ~ 60Hz
CAPACIDAD DE ENFRIAMIENTO:	24 000 BTU/h
CONSUMO FRÍO:	1720 W
AMPERAJE FRÍO:	7.8 A
REFRIGERANTE:	R32
CARGA REFRIGERANTE:	0.80 kg
GRADO DE PROTECCIÓN:	IP24
MAX. SUCCIÓN DE PRESIÓN:	1.15 MPa
MAX. DESCARGA DE PRESIÓN:	4.2 MPa
HECHO EN CHINA	
IMPORTADO POR: <b>ALLOSTE, S.A. DE C.V.</b> Boulevard Insurgentes No. 18302-3 Colonia El Lago Tijuana, B.C., México, C.P. 22210 R.F.C.: ALO201127UZ4 Tel: +52 (664) 830-1323	
<b>MUY IMPORTANTE:</b>	
DEBE SER OPERADO POR UN ADULTO, NO DEBE SER OPERADO POR UN MENOR O GENTE CON CAPACIDADES DIFERENTES. ESTE APARATO NO ES UN JUGUETE. VER INSTRUCTIVO ANEXO.	
CONSUMO DE ENERGÍA: EN OPERACIÓN (kWh): 2.26 kWh EN MODO DE ESPERA (Wh): 2.19 Wh CANTIDAD DE PRODUCTO OFRECIDO (Btu/Wh): 0.88 TR/kWh	
<b>unitedappliances.com</b>	

  	
ACONDICIONADOR DE AIRE	
TIPO MINI SPLIT	
UNIDAD EVAPORADORA	MARCA: UA United Appliances
MODELO EQUIPO COMPLETO: <b>UAWH24-DN6F1</b>	
MODELO EVAPORADORA: <b>UAWH24-DN6F1I</b>	
1 FASE	220V ~ 60Hz
CAPACIDAD DE ENFRIAMIENTO:	24 000 BTU/h
CONSUMO FRÍO:	1720 W
CONSUMO CALEFACCIÓN:	1800 W
AMPERAJE FRÍO:	7.8 A
AMPERAJE CALEFACCIÓN:	8.2 A
REFRIGERANTE:	R32
CARGA REFRIGERANTE:	0.90 kg
GRADO DE PROTECCIÓN:	IPX0
HECHO EN CHINA	
IMPORTADO POR: <b>ALLOSTE, S.A. DE C.V.</b> Boulevard Insurgentes No. 18302-3 Colonia El Lago Tijuana, B.C., México, C.P. 22210 R.F.C.: ALO201127UZ4 Tel: +52 (664) 830-1323	
<b>MUY IMPORTANTE:</b>	
DEBE SER OPERADO POR UN ADULTO, NO DEBE SER OPERADO POR UN MENOR O GENTE CON CAPACIDADES DIFERENTES. ESTE APARATO NO ES UN JUGUETE. VER INSTRUCTIVO ANEXO.	
CONSUMO DE ENERGÍA: EN OPERACIÓN (kWh): 2.25 kWh EN MODO DE ESPERA (Wh): 2.19 Wh CANTIDAD DE PRODUCTO OFRECIDO (Btu/Wh): 0.88 TR/kWh	
<b>unitedappliances.com</b>	

  	
ACONDICIONADOR DE AIRE	
TIPO MINI SPLIT	
UNIDAD CONDENSADORA	MARCA: UA United Appliances
MODELO EQUIPO COMPLETO: <b>UAWH24-DN6F1</b>	
MODELO CONDENSADORA: <b>UAWH24-DN6F1O</b>	
1 FASE	220V ~ 60Hz
CAPACIDAD DE ENFRIAMIENTO:	24 000 BTU/h
CONSUMO FRÍO:	1720 W
CONSUMO CALEFACCIÓN:	1800 W
AMPERAJE FRÍO:	7.8 A
AMPERAJE CALEFACCIÓN:	8.2 A
REFRIGERANTE:	R32
CARGA REFRIGERANTE:	0.90 kg
GRADO DE PROTECCIÓN:	IP24
MAX SUCCIÓN DE PRESIÓN:	1.15 MPa
MAX. DESCARGA DE PRESIÓN:	4.2 MPa
HECHO EN CHINA	
IMPORTADO POR: <b>ALLOSTE, S.A. DE C.V.</b> Boulevard Insurgentes No. 18302-3 Colonia El Lago Tijuana, B.C., México, C.P. 22210 R.F.C.: ALO201127UZ4 Tel: +52 (664) 830-1323	
<b>MUY IMPORTANTE:</b>	
DEBE SER OPERADO POR UN ADULTO, NO DEBE SER OPERADO POR UN MENOR O GENTE CON CAPACIDADES DIFERENTES. ESTE APARATO NO ES UN JUGUETE. VER INSTRUCTIVO ANEXO.	
CONSUMO DE ENERGÍA: EN OPERACIÓN (kWh): 2.25 kWh EN MODO DE ESPERA (Wh): 2.19 Wh CANTIDAD DE PRODUCTO OFRECIDO (Btu/Wh): 0.88 TR/kWh	
<b>unitedappliances.com</b>	

  	
ACONDICIONADOR DE AIRE	
TIPO MINI SPLIT	
UNIDAD EVAPORADORA	MARCA: UA United Appliances
MODELO EQUIPO COMPLETO:	<b>UAWC36-DN6F1</b>
MODELO EVAPORADORA: <b>UAWC36-DN6F1/I</b>	
1 FASE	220V - 60Hz
CAPACIDAD DE ENFRIAMIENTO:	34 000 BTU/h
CONSUMO FRÍO:	3 505.3 W
AMPERAJE FRÍO:	15.9 A
REFRIGERANTE:	R32
CARGA REFRIGERANTE:	1.20 kg
GRADO DE PROTECCIÓN:	IPX0
HECHO EN CHINA	
IMPORTADO POR: <b>ALLOSTE, S.A. DE C.V.</b> Boulevard Insurgentes No. 18302-3 Colonia El Lago Tijuana, B.C., México, C.P. 22210 R.F.C.: ALO201127UZ4 Tel: +52 (664) 830-1323	
<b>MUY IMPORTANTE:</b>	
DEBE SER OPERADO POR UN ADULTO, NO DEBE SER OPERADO POR UN MENOR O GENTE CON CAPACIDADES DIFERENTES, ESTE APARATO NO ES UN JUGUETE. VER INSTRUCTIVO ANEXO.	
CONSUMO DE ENERGÍA: EN OPERACIÓN (kWh): 2.26 kWh EN MODO DE ESPERA (Wh): 2.19 Wh CANTIDAD DE PRODUCTO OFRECIDO (Btu/Wh): 0.88 TR/kWh	
<b>unitedappliances.com</b>	

  	
ACONDICIONADOR DE AIRE	
TIPO MINI SPLIT	
UNIDAD CONDENSADORA	MARCA: UA United Appliances
MODELO EQUIPO COMPLETO:	<b>UAWC36-DN6F1</b>
MODELO CONDENSADORA: <b>UAWC36-DN6F1/O</b>	
1 FASE	220V - 60Hz
CAPACIDAD DE ENFRIAMIENTO:	34 000 BTU/h
CONSUMO FRÍO:	3 505.3 W
AMPERAJE FRÍO:	15.9 A
REFRIGERANTE:	R32
CARGA REFRIGERANTE:	1.20 kg
GRADO DE PROTECCIÓN:	IPX4
MAX SUCCIÓN DE PRESIÓN:	2.5 MPa
MAX. DESCARGA DE PRESIÓN:	4.3 MPa
HECHO EN CHINA	
IMPORTADO POR: <b>ALLOSTE, S.A. DE C.V.</b> Boulevard Insurgentes No. 18302-3 Colonia El Lago Tijuana, B.C., México, C.P. 22210 R.F.C.: ALO201127UZ4 Tel: +52 (664) 830-1323	
<b>MUY IMPORTANTE:</b>	
DEBE SER OPERADO POR UN ADULTO, NO DEBE SER OPERADO POR UN MENOR O GENTE CON CAPACIDADES DIFERENTES, ESTE APARATO NO ES UN JUGUETE. VER INSTRUCTIVO ANEXO.	
CONSUMO DE ENERGÍA: EN OPERACIÓN (kWh): 2.26 kWh EN MODO DE ESPERA (Wh): 2.19 Wh CANTIDAD DE PRODUCTO OFRECIDO (Btu/Wh): 0.88 TR/kWh	
<b>unitedappliances.com</b>	

  	
ACONDICIONADOR DE AIRE	
TIPO MINI SPLIT	
UNIDAD EVAPORADORA	MARCA: UA United Appliances
MODELO EQUIPO COMPLETO:	<b>UAWH36-DN6F1</b>
MODELO EVAPORADORA: <b>UAWH36-DN6F1/I</b>	
1 FASE	220V - 60Hz
CAPACIDAD DE ENFRIAMIENTO:	34 000 BTU/h
CONSUMO FRÍO:	3 540.6 W
CONSUMO CALEFACCIÓN:	3 564.5 W
AMPERAJE FRÍO:	16.0 A
AMPERAJE CALEFACCIÓN:	16.2 A
REFRIGERANTE:	R32
CARGA REFRIGERANTE:	1.45 kg
GRADO DE PROTECCIÓN:	IPX0
HECHO EN CHINA	
IMPORTADO POR: <b>ALLOSTE, S.A. DE C.V.</b> Boulevard Insurgentes No. 18302-3 Colonia El Lago Tijuana, B.C., México, C.P. 22210 R.F.C.: ALO201127UZ4 Tel: +52 (664) 830-1323	
<b>MUY IMPORTANTE:</b>	
DEBE SER OPERADO POR UN ADULTO, NO DEBE SER OPERADO POR UN MENOR O GENTE CON CAPACIDADES DIFERENTES, ESTE APARATO NO ES UN JUGUETE. VER INSTRUCTIVO ANEXO.	
CONSUMO DE ENERGÍA: EN OPERACIÓN (kWh): 2.26 kWh EN MODO DE ESPERA (Wh): 2.19 Wh CANTIDAD DE PRODUCTO OFRECIDO (Btu/Wh): 0.88 TR/kWh	
<b>unitedappliances.com</b>	

  	
ACONDICIONADOR DE AIRE	
TIPO MINI SPLIT	
UNIDAD CONDENSADORA	MARCA: UA United Appliances
MODELO EQUIPO COMPLETO:	<b>UAWH36-DN6F1</b>
MODELO CONDENSADORA: <b>UAWH36-DN6F1/O</b>	
1 FASE	220V - 60Hz
CAPACIDAD DE ENFRIAMIENTO:	34 000 BTU/h
CONSUMO FRÍO:	3 540.6 W
CONSUMO CALEFACCIÓN:	3 564.5 W
AMPERAJE FRÍO:	16.0 A
AMPERAJE CALEFACCIÓN:	16.2 A
REFRIGERANTE:	R32
CARGA REFRIGERANTE:	1.45 kg
GRADO DE PROTECCIÓN:	IPX4
MAX SUCCIÓN DE PRESIÓN:	2.5 MPa
MAX. DESCARGA DE PRESIÓN:	4.3 MPa
HECHO EN CHINA	
IMPORTADO POR: <b>ALLOSTE, S.A. DE C.V.</b> Boulevard Insurgentes No. 18302-3 Colonia El Lago Tijuana, B.C., México, C.P. 22210 R.F.C.: ALO201127UZ4 Tel: +52 (664) 830-1323	
<b>MUY IMPORTANTE:</b>	
DEBE SER OPERADO POR UN ADULTO, NO DEBE SER OPERADO POR UN MENOR O GENTE CON CAPACIDADES DIFERENTES, ESTE APARATO NO ES UN JUGUETE. VER INSTRUCTIVO ANEXO.	
CONSUMO DE ENERGÍA: EN OPERACIÓN (kWh): 2.26 kWh EN MODO DE ESPERA (Wh): 2.19 Wh CANTIDAD DE PRODUCTO OFRECIDO (Btu/Wh): 0.88 TR/kWh	
<b>unitedappliances.com</b>	

## PÓLIZA DE GARANTÍA UNITED APPLIANCES®

**Atención:** Leer cuidadosamente el manual de mantenimiento e instalación y ponerlos en práctica, le brindará lo necesario para un funcionamiento adecuado de su equipo. Para validar la garantía favor de acudir directamente con el distribuidor autorizado que le vendió este equipo.

**Se validará la garantía bajo las siguientes condiciones:**

### **Cláusulas**

1. Requisitos. Para validar su garantía, se deberá presentar la póliza debidamente sellada por distribuidor autorizado que vendió este producto o en su caso, copia respectiva de la factura o recibo que acredite la compra-venta de su unidad.
2. Producto. Esta póliza de garantía es exclusivamente para el producto adquirido y cuyo número de serie está identificado tanto en unidades exterior (condensadora) e interior (evaporadora), así como en los empaques de los mismos. Se recomienda conservar estas etiquetas para futuras aclaraciones.
3. Vigencia y alcance. La vigencia de esta póliza de garantía es de 3 meses en partes electrónicas (tarjetas, display y control remoto), 12 meses en el resto de partes (motores, aspas, serpentines, compresor, etc), a partir de la adquisición del producto; se extiende única y exclusivamente a fallas o defectos de fabricación.
4. La instalación, reparación y manipulación de esta unidad deberá ser realizada por personal calificado y autorizado por nuestras marcas.
5. Las presentes cláusulas y condiciones están sujetas a cambio sin previo aviso. Favor de consultar las mismas en la dirección [www.unitedappliances.com/politicadegarantia](http://www.unitedappliances.com/politicadegarantia)

**La garantía de este producto no será válida en las siguientes situaciones:**

- a) Cuando el producto haya sido instalado de manera diferente a la que se expresa en este manual.
- b) Cuando el producto haya sufrido daños por problemas climatológicos, ambientales o desastres naturales.
- c) Cuando presente daños en su estructura debido al mal manejo de la unidad.
- d) Cuando el producto sea destinado para fines distintos a los indicados en el manual.
- e) Cuando el producto no sea instalado y/o utilizado de acuerdo a las especificaciones que se indican en el manual de usuario.
- f) Cuando el producto sea instalado, alterado o reparado por personal no autorizado por la marca.
- g) Cuando el producto no se encuentre el periodo de garantía especificado en esta póliza.
- h) Por la implementación de accesorios que no correspondan a la marca.
- i) Cuando el producto sea instalado para fines comerciales y no domésticos.
- j) Cuando la unidad sea desinstalada.

### **Refacciones**

1. Las refacciones y componentes empleados para la reparación de su unidad no tendrán costo extra únicamente cuando estén sujetos a esta póliza de garantía, de igual forma se cubrirán los gastos de transportación y mano de obra que se deriven del fallo que se presente.
2. El consumidor puede obtener partes, componentes, consumibles y accesorios con el distribuidor autorizado que vendió en la zona.

**Atención y servicio.** Esta garantía podrá ser atendida únicamente por el distribuidor que vendió el producto. Cuando el producto se haya adquirido en cadenas comerciales, la garantía se hará válida en los centros de servicio autorizados, mismos publicados en [www.unitedappliances.com](http://www.unitedappliances.com). Para más información llame al **Tel. 800-788-4040** o comuníquese vía correo electrónico: [soporte.tecnico@unitedappliances.com](mailto:soporte.tecnico@unitedappliances.com). Por estos medios se le brindará la información que se requiera.

**ALLOSTE S.A DE C.V** se deslinda de responsabilidad alguna al momento en que se presente un fallo en el equipo por instalaciones defectuosas o erróneas realizadas por personal no autorizado.







**CENTROS DE ATENCIÓN  
DIRECTA A CLIENTES:**

(Distribuidor / Comercializador Autorizado)  
Sello de Garantía del Distribuidor

**DATOS DE DISTRIBUIDOR / COMERCIALIZADOR AUTORIZADO:**

Razón Social: \_\_\_\_\_

Dirección: \_\_\_\_\_

**DATOS DEL ARTÍCULO:**

Marca: \_\_\_\_\_

Modelo: \_\_\_\_\_

**FIRMA DEL TÉCNICO INSTALADOR:**

Nombre: \_\_\_\_\_

E-Mail: \_\_\_\_\_

Teléfono: \_\_\_\_\_





IMPORTADO POR:

**ALLOSTE, S.A. DE C.V.**

Blvd. Insurgentes #18302-3 Col. El Lago

C.P. 22210 Tijuana, B.C. México.

R.F.C. ALO201127UZ4

---

MÁXIMA **CALIDAD** | MÁXIMA **EFICIENCIA**

---